

Mod. 31600

ERSATZTEILE-HANDBUCH

AUFSITZSMÄHER 11/30 (76cm) SA

ab Bj. 1991

ANGABEN ZUR BESTELLUNG VON ERSATZTEILEN

Nur vom Hersteller genehmigte oder zugelassene Ersatzteile verwenden. Der Buchstabe am Ende der Teilenummer bezieht sich auf die Verarbeitung des Teiles, z.B. C verchromt, Z galvanisiert und PA zugekaufte Baugruppen. Es ist wichtig, daß Sie diesen Buchstaben bei Bestellung eines Teiles angeben. Kein Zubehör oder Geräte benutzen, die nicht spezifisch für Ihre Maschine empfohlen wurden. Damit Sie die richtigen Ersatzteile erhalten, müssen Sie die Modellnummer Ihres Mähers angeben (siehe Typenschild).

Ersatzteile, mit Ausnahme von Motor, Getriebe, Hinterachse mit Kardanwelle oder Differentialgetriebe, erhalten Sie von Ihrem Fachhändler, bei dem Sie den Mäher gekauft haben, oder von einer Wartungswerkstatt, die Ihnen der Fachhändler empfiehlt.

Wenn Sie keine Teile oder Wartung erhalten können, wenden Sie sich bitte an: Murray Export Sales B.V., Baarerstrasse 75, 6300 Zug, Schweiz. R-Gespräche werden nicht angenommen.

Ersatzteile für Motor, Getriebe, Hinterachse mit Kardanwelle oder Differentialgetriebe erhalten Sie von der Kundendienststelle des Herstellers, die Sie im Telefonbuch finden. Die Garantie zum Motor oder Getriebe beschreibt auch, wie Ersatzteile zu bestellen sind.

Bei Bestellung sind folgende Angaben zu machen:

- (1) Modell-Nr.;
(2) Herstellungsdatum; (3) Teile-Nr.; (4) Bezeichnung; (5) Menge.

MODELL NR. 31600x65A

FAHRGESTELL und HAUBE

| BILD-NR. | BEZEICHNUNG | TEILE-NR. | BILD-NR. | BEZEICHNUNG | TEILE-NR. |
|----------|----------------------------|-----------|----------|--|-----------|
| 1 | Sitz | 92040 | 33 | Lager | 91733 |
| 2 | Schalterblech | 91063Z | 34 | Unterlegscheibe | 91751 |
| 3 | Druckfeder | 164x22 | 35 | Ansatzschraube | 9x38 |
| 4 | Feder, Sitz | 91984 | 36 | Armaturenblech | 91858F200 |
| 5 | Glide, Feder | 91822 | 37 | Lager | 91759 |
| 6 | Ansatzschraube | 9x38 | 39 | Zierritter, obere (mitout Streuscheibe) | 91726 |
| 7 | Sitzstütze | 91728E700 | -- | Zierritter, obere (mit Streuscheibe) | 91736 |
| 8 | Sicherungsscheibe | 18x16 | 41 | Streuscheibe, linke | 91735 |
| 9 | Sechskantschraube | 1x45 | 42 | Len, rechte | 91734 |
| 10 | Sicherungsmutter, Flansch- | 15x89 | 43 | Panel, untere Zierritter | 91800 |
| 11 | Schwenkwinkel | 91729E700 | 44 | Zierritter, untere | 91722F200 |
| 12 | Schwenkstange | 91730E700 | 45 | Sicherungsmutter, Flansch- | 15x84 |
| 13 | aufsetzbare Kappe | 28x23 | 46 | U-Mutter | 28x57 |
| 14 | Kappe, Konsole | 91704F200 | 47 | Schraube | 26x252 |
| 15 | Blechschrabe | 26x250 | 48 | Stütze, Zierritter | 91723F200 |
| 17 | Kotflügel | 91724F200 | 49 | Gestell | 91700F200 |
| 21 | Schraube | 26x214 | 50 | Matte | 91800 |
| 22 | Batterietrog | 91895 | 52 | Plastikbefestigungsteil | 193x1 |
| 23 | Kotflügel | 91715F200 | -- | Bedienungsanleitung | F-91731 |
| 24 | Batteriehalterung | 91941 | -- | Ersatzteile-Handbuch | F-91732 |
| 25 | Schraube | 26x184 | -- | Abziehbild, linke Haube | 44x1261 |
| 28 | Schraube | 26x249 | -- | Abziehbild, rechte Haube | 44x1262 |
| 29 | Kanal | 91857E700 | -- | Abziehbild, Zierritter | 44x948 |
| 30 | Konsole | 91705F200 | -- | Abziehbild, Parkbremse | 44x1643 |
| 31 | Abschleifbleiste | 21765 | -- | Abziehbild, Konsole | 44x1459 |
| 32 | Haube | 91852F200 | -- | | |

MODELL NR. 3160Dx65A

ANTRIEBSTEILE

| BILD-NR. | BEZEICHNUNG | TEILE-NR. |
|----------|----------------------------|-----------|
| 1 | Riemenführung | 91764 |
| 2 | Sicherungsmutter, Flansch- | 15x84 |
| 3 | Mutter, Flansch | 15x79Z |
| 4 | Sechskantschraube | 1x99 |
| 5 | Griff | 91079 |
| 6 | Schraube | 26x214 |
| 7 | Parkbremsenhebel | 91727E700 |
| 8 | Parkbremsewinkel | 91825E700 |
| 9 | Schraube | 26x249 |
| 10 | Kupplungs- und Bremspedal | 21544 |
| 11 | Hebel | 91882E700 |
| 12 | Kupplungstange | 91808Z |
| 13 | einstellbare Mutter | 21920 |
| 14 | Splint | 30x20 |
| 15 | Stützwinkel | 91713E700 |
| 16 | Sicherung, Parkbremse | 91712Z |
| 17 | Zugfeder | 185x82 |
| 18 | Unterlegscheibe | 17x47Z |
| 19 | Winkel, Laufrolle | 92029Z |
| 20 | Haltering | 11x7 |
| 21 | Ansatzschraube | 9x39 |
| 22 | Zugfeder | 185x76 |
| 23 | Riemenscheibe | 91807 |
| 24 | Riemenrollen | 91179 |
| 25 | Antriebsriemen | 37x61 |
| 26 | Knopf, Schalthebel | 91995 |
| 27 | Schalthebel | 91805Z |
| 28 | Pahrantriebsriemen | 91806Z |
| 29 | Unterlegscheibe | 17x148 |
| 30 | Unterlegscheibe | 17x102Z |
| 31 | Sechskantschraube | 1x82 |
| 32 | Sicherungsscheibe | 18x32 |
| 33 | Unterlegscheibe | 17x38Z |
| 34 | Achseinheit ** | ----- |
| 35 | Sicherungsmutter, Flansch- | 15x88 |
| 36 | Schloßschraube | 2x64 |
| 37 | Stütze, Achseinheit | 91804E700 |
| 38 | Schraube | 26x216 |
| 39 | Vierkantkeil | 21553 |
| 40 | Unterlegscheibe | 17x160 |
| 41 | Distanzstück, Achseinheit | 91757Z |
| 42 | Reifen * | 91914 |
| -- | Schlauch | 407049 |
| 43 | Rad und Reifen | 91924-601 |
| 44 | Ventilschaft und -kappe | 24373 |
| 45 | Unterlegscheibe | 17x116 |
| 46 | E-Ring | 11x3 |
| 47 | Unterlegscheibe | 17x146Z |
| 48 | Unterlegscheibe | 17x45 |

* Bei Bestellung von Reifen bitte Reifenmodell angeben, so daß Sie die richtige Profiltiefe des Reifens erhalten.

** Teile liefert Ihr Tecumseh Kundendienst. Siehe "Motoren, Benzin-" oder "Benzinmotoren" im Branchenverzeichnis.

MODELL NR. 31600x65A

ERSATZTEILE
LENKUNG

| BILD-NR. | BEZEICHNUNG | TEILE-NR. |
|----------|-------------------------------|-----------|
| 1 | Lenkrad | 92078 |
| 2 | Sechskantmutter | 15x90Z |
| 3 | Sechskantschraube | 1x55 |
| 4 | Lenksäule | 91860Z |
| 5 | Sechskantschraube | 1x74 |
| 6 | Schraube | 28x249 |
| 7 | Zahnsegmentwinkel ** | 91716E700 |
| 8 | Ritzelgetriebe | 402075 |
| 9 | Lager ** | 91756 |
| 10 | Sechskantschraube ** | 1x84 |
| 11 | Sicherungsmutter, Flansch- | 15x87 |
| 13 | Zahnsegment | 402075 |
| 14 | Zahnsegmentwinkel ** | 91708E700 |
| 15 | Spurstange | 91740E700 |
| 16 | Sechskantschraube | 1x138 |
| 17 | Stütze, Hinterachse | 91702E700 |
| 18 | Lenkspurstange | 90038E700 |
| 19 | Spilnt | 30x49 |
| 20 | Lager | 90035 |
| 21 | Unterlegscheibe | 17x57 |
| 22 | Spilnt | 30x20 |
| 23 | Unterlegscheibe | 17x113 |
| 24 | Spindel, rechte | 91828E700 |
| 25 | Spindel, Achse und linke | 91827E700 |
| 26 | Stütze, vorderer Fahrschemel | 91701E700 |
| 27 | Reifen * | 91912 |
| — | Schlauch | 407047 |
| 28 | Ventilschalf und -kappe | 24373 |
| 29 | Lager, Rad | 91334 |
| 30 | Unterlegscheibe | 17x115 |
| 31 | Rad und Reifen | 91913-601 |
| 32 | Lager ** | 92097 |
| 33 | Sicherungsmutter, Flansch- ** | 15x113 |
| 36 | Unterlegscheibe ** | 17x83 |
| 38 | Radkappe (Sonderausführung) | 24582 |

* Bei Bestellung von Reifen bitte Reifenmodell angeben, so daß Sie die richtige Profiltiefe des Reifens erhalten.

** Auch in Nr. 8 und Nr. 13 eingeschlossen.

MODELL NR. 31600x65A

MESSERGEHÄUSE-AUFHÄNGUNG

| BILD-NR. | BEZEICHNUNG | TEILE-NR. |
|----------|---------------------------|-----------|
| 1 | Griff | 55449 |
| 2 | Messerschalthebel | 91781Z |
| 3 | Sechskantschraube | 25x3 |
| 4 | Sechskantsicherungsmutter | 15x67 |
| 5 | Hebel, Zündschalter | 91917E700 |
| 6 | Schloßschraube | 2x53 |
| 7 | Drehfeder | 166x32 |
| 8 | Aufhängungswinkel | 92066E700 |
| 9 | Mutter, Flansch | 15x79 |
| 10 | Einstellmutter | 92131 |
| 11 | Winkel, Einstellstange | 92133E700 |
| 13 | Haarnadel | 31x4 |
| 14 | Unterlegscheibe | 17x122 |
| 15 | Zugbolzen | 90827Z |
| 17 | Messerschalthebel | 91787E700 |
| 18 | Messereinstellstange | 92212Z |
| 19 | Einstellblech | 91741E700 |
| 20 | Unterlegscheibe | 17x103 |
| 22 | Messergehäusehebel | 92135E700 |
| 23 | Knopf | 91261 |
| 24 | Griff | 91398 |
| 25 | Druckfeder | 164x21 |
| 26 | Messergehäusehebel | 91823E700 |
| 27 | Schraube | 26x49 |
| 28 | Verbindung, Aufhängung | 92064E700 |
| 29 | Unterlegscheibe | 17x124 |
| 32 | Schraube | 26x238 |
| 33 | Einstellmutter | 21920 |



MODELL NR. 31600x65A

MESSERGEHÄUSE

| BILD-NR. | BEZEICHNUNG | TEILE-NR. | BILD-NR. | BEZEICHNUNG | TEILE-NR. |
|----------|----------------------------------|------------|----------|-----------------------------------|-----------|
| 1 | Stange | 92212Z | 30 | Winkel, rechte Messergehäusehebel | 92205E700 |
| 2 | Sicherungsmutter | 15x101 | 31 | Verbindung | 92064E700 |
| 3 | Sicherungsscheibe | 18x33 | 32 | Mutter, Flansch | 15x68 |
| 4 | Sicherungsmutter, Flansch- | 15x84 | 33 | Riemenführung | 91797E700 |
| 5 | Scheibe, verkeilt | 91951 | 34 | Sechskantmutter | 15x82 |
| 6 | Riemenspannrolle | 91801 | 35 | Aufhängung, vordere | 92202E700 |
| 7 | Riemen, Mäherantrieb | 37x71 (74) | 36 | Riemenführung | 92213E700 |
| 8 | Dorn | 91922 | 37 | Schraube | 25x4 |
| 9 | Distanzstück | 91909 | 38 | Aufhängungsstange | 90107Z |
| 10 | Dorngehäuse | 55962 | 39 | Unterlegscheibe | 17x57 |
| 11 | Ansatzschraube | 9x39 | 40 | Winkel, vordere Aufhängung | 92203E700 |
| 12 | Unterlegscheibe | 17x46Z | 41 | Schloßschraube | 2x53 |
| 13 | Schraube | 26x249 | 42 | Schraube | 1x85 |
| 14 | Splint | 30x20 | 43 | Schraube | 26x216 |
| 15 | Schwenkwinkel | 92209E700 | 44 | Schraube | 1x45 |
| 16 | Zugfeder | 165x91 | 46 | Messeradapter | 91926 |
| 17 | Plastikzeiger | 92163 | 46 | Messer | 55793E701 |
| 18 | Stütze, Schwenkwinkel | 92208E700 | 47 | Unterlegscheibe | 17x166 |
| 19 | Zugfeder | 165x90 | 48 | Unterlegscheibe | 17x166 |
| 20 | Stange, Adjusting | 91748Z | 49 | Sechskantmutter | 15x100 |
| 21 | einstellbare Mutter | 92131 | 50 | Ablenkblech, Schurre | 55971 |
| 22 | Mutter, Flansch | 15x79 | 51 | Stange, Ablenkblech | 21197Z |
| 23 | Stütze, Lenkzwischenhebel | 92211E700 | 52 | Drehfeder | 166x4 |
| 24 | Riemenführung | 65826 | 53 | aufsetzbare Kappe | 28x23 |
| 25 | Hebel, Laufrolle | 92221 | 54 | Scharnier, Ablenkblech | 55969E700 |
| 26 | Einstellblech | 91741E700 | 55 | Sicherungsmutter | 15x43 |
| 27 | Unterlegscheibe | 17x103Z | 56 | Feder | 164x1 |
| 28 | Haarnadel | 31x4 | 1-57 | Messergehäuse, komplett | 403339 |
| 29 | Winkel, linke Messergehäusehebel | 92207E700 | 58 | Stapelscheibenschutz | 92271E700 |

MODELL NR. 31600x85A

SCHALTBILD

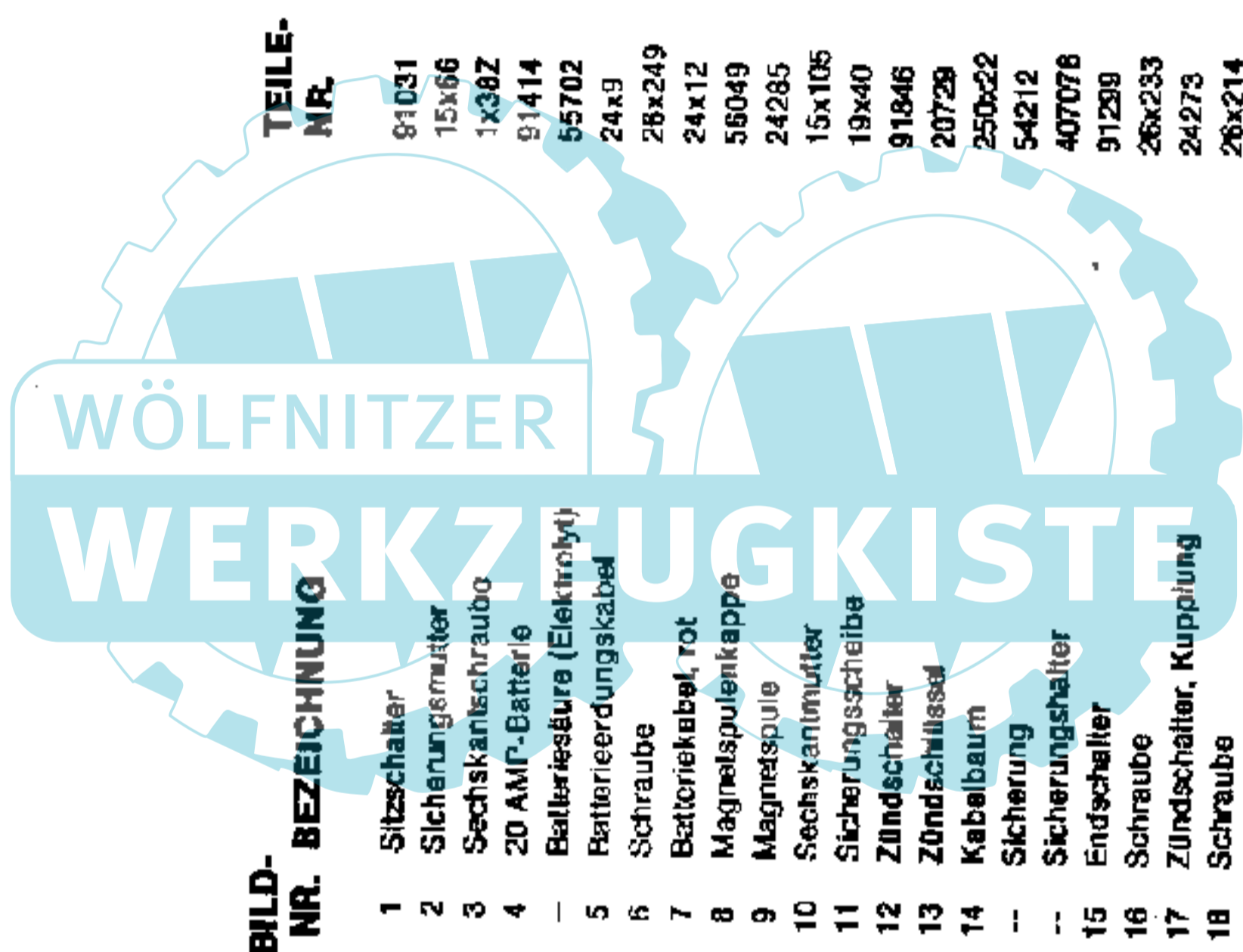

| BILD-NR. | BEZEICHNUNG | TEILE-NR. |
|----------|----------------------------|-----------|
| 1 | Sitzschalter | 91031 |
| 2 | Sicherungsmutter | 15x66 |
| 3 | Sechskantschraube | 1x38Z |
| 4 | 20 AMP-Batterie | 91414 |
| 5 | Batteriesäure (Elektrolyt) | 55702 |
| 6 | Batterierendungskabel | 24x9 |
| 7 | Schraube | 28x249 |
| 8 | Batteriekabel, rot | 24x12 |
| 9 | Magnetspulenkappe | 56049 |
| 10 | Magnetspule | 24285 |
| 11 | Sechskantmutter | 15x105 |
| 12 | Sicherungsscheibe | 19x40 |
| 13 | Zündschalter | 91846 |
| 14 | Zündschlüssel | 20729 |
| 15 | Kabelbaum | 250x22 |
| 16 | Sicherung | 54212 |
| 17 | Sicherungshalter | 407078 |
| 18 | Endschalter | 91299 |
| 19 | Schraube | 26x233 |
| 20 | Zündschalter, Kupplung | 24273 |
| 21 | Schraube | 26x214 |
| 22 | Lampenfassung | 91690 |
| 23 | Scheinwerferbirne | 91954 |
| 24 | Kabelbaum | 250x23 |
| 25 | Batteriekammendeckel | 54148 |

MODELL NR. 31600x65A

FAHRGESTELL und HAUBE

D-5702-1

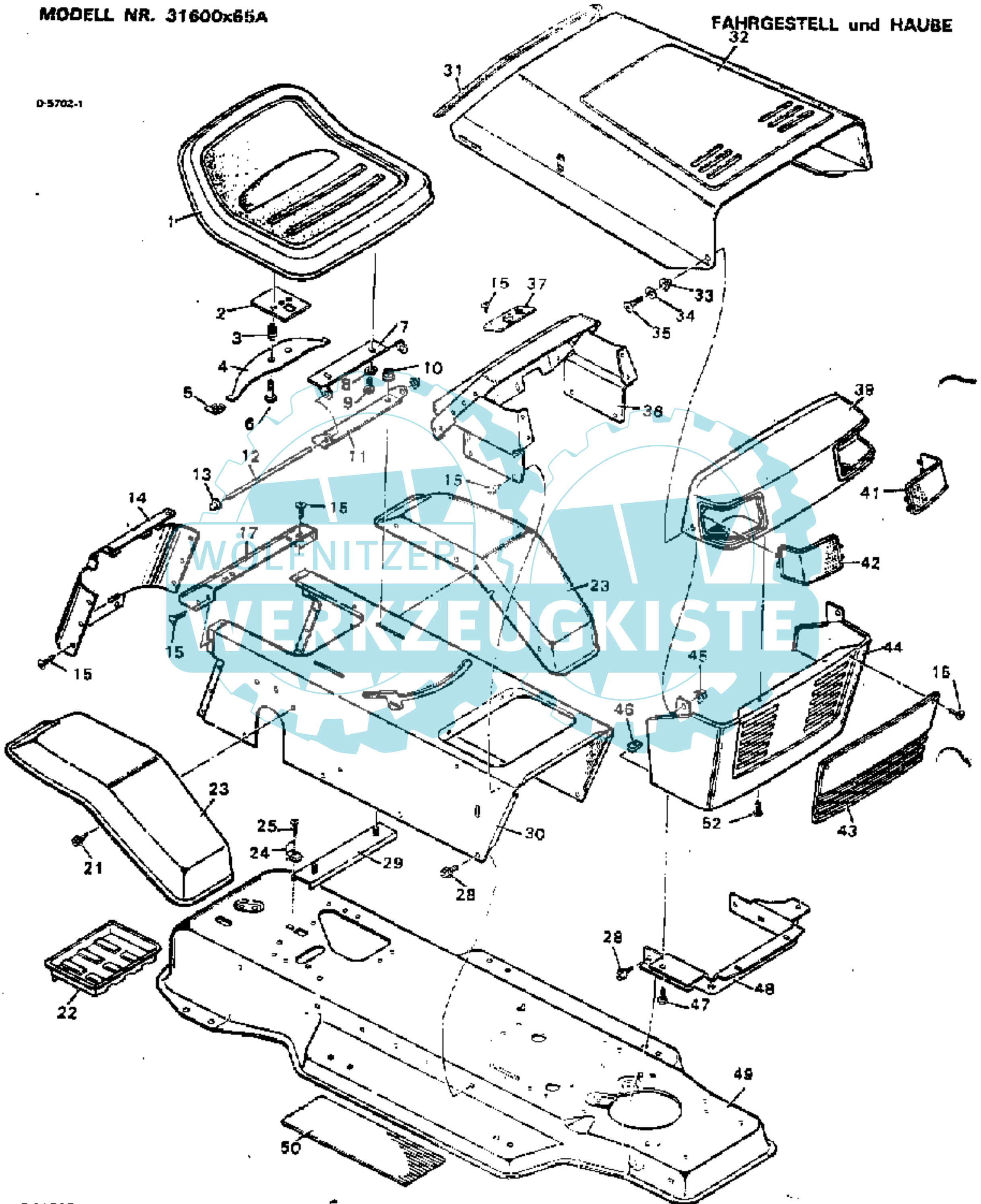

F-91732

2 G

MODELL NR. 31600x65A

ANTRIEBSTEILE

D-9100-1

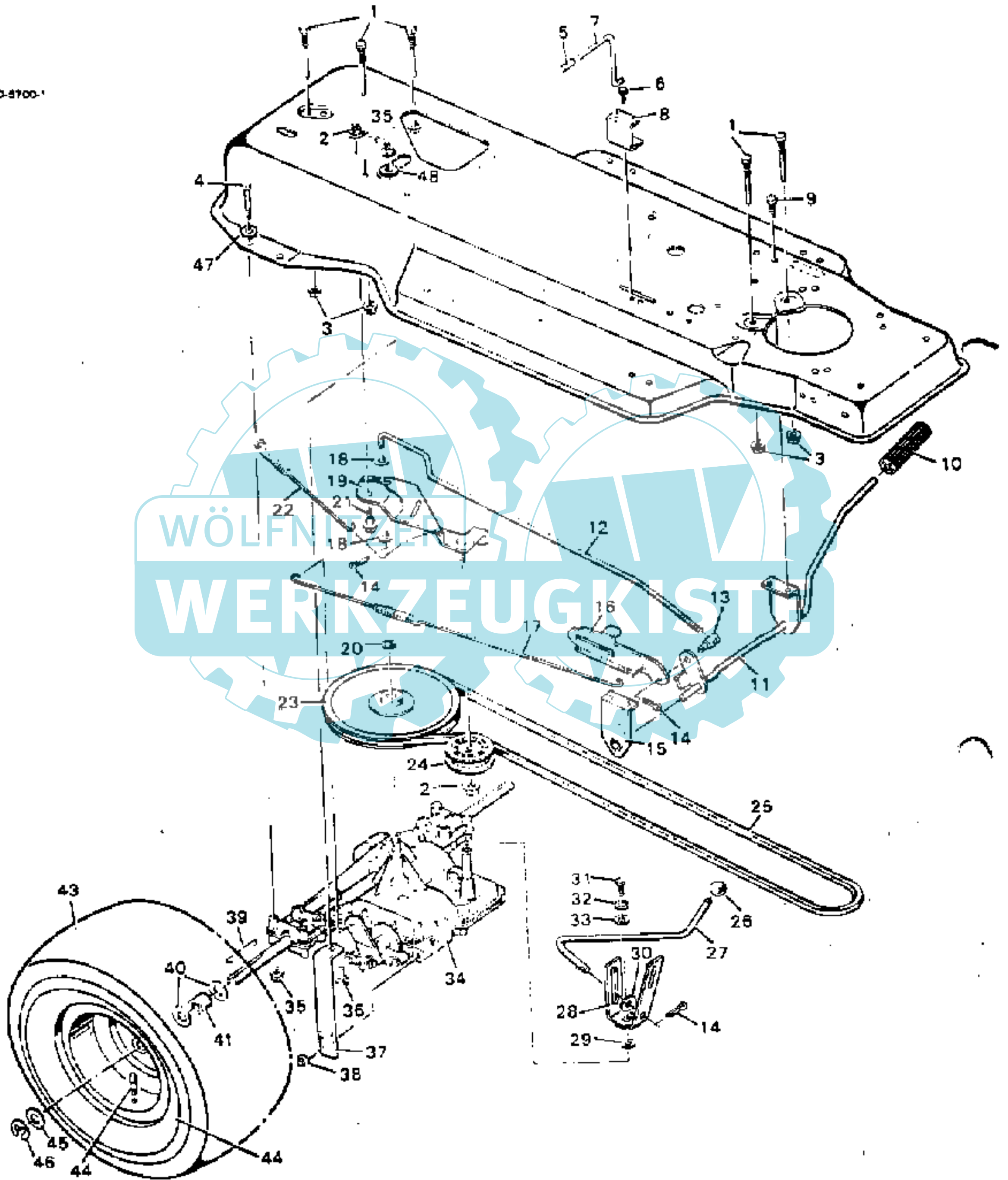

MODELL NR. 31600x65A

ERSATZTEILE
LENKUNG

0-5599-3

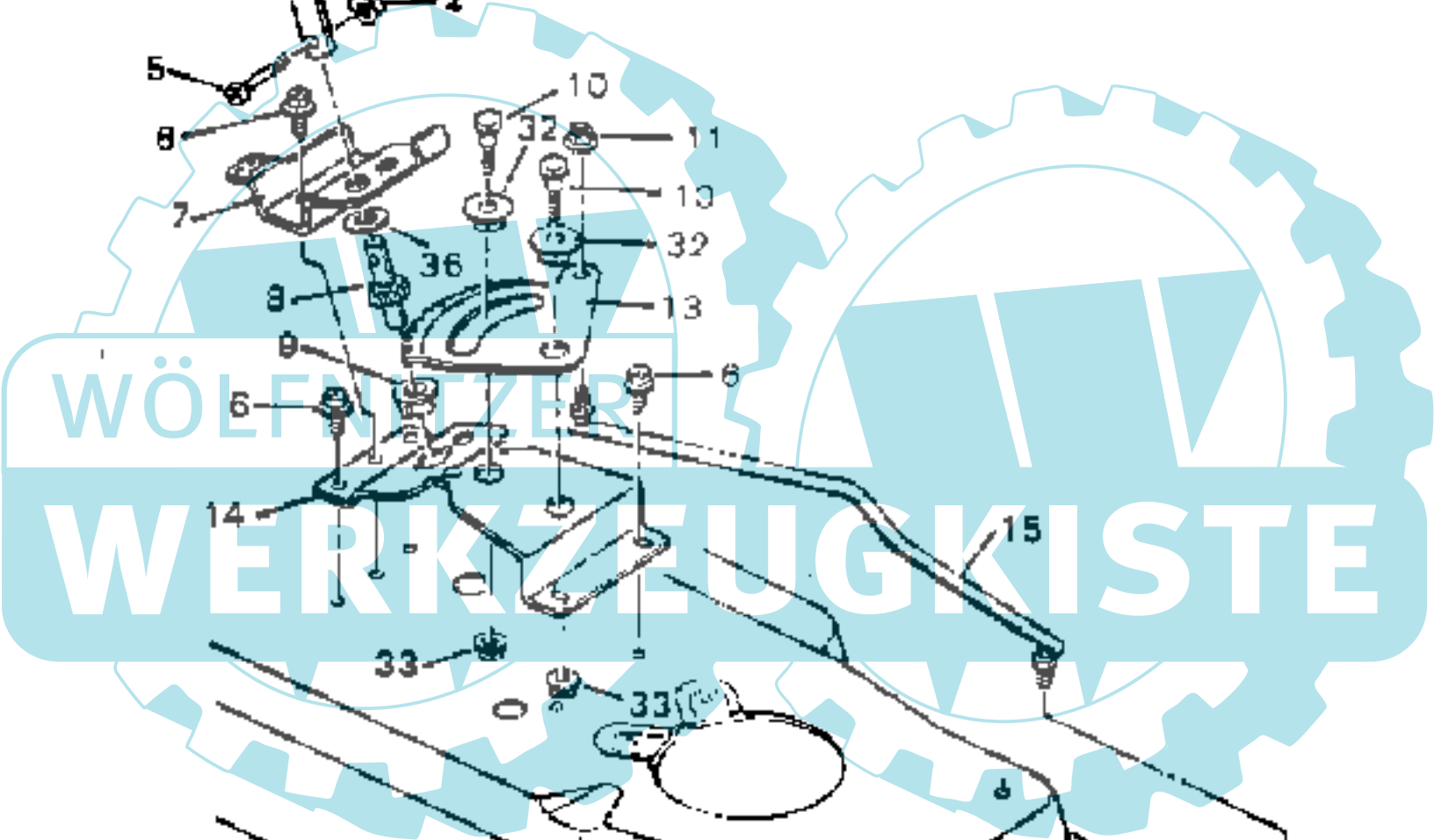
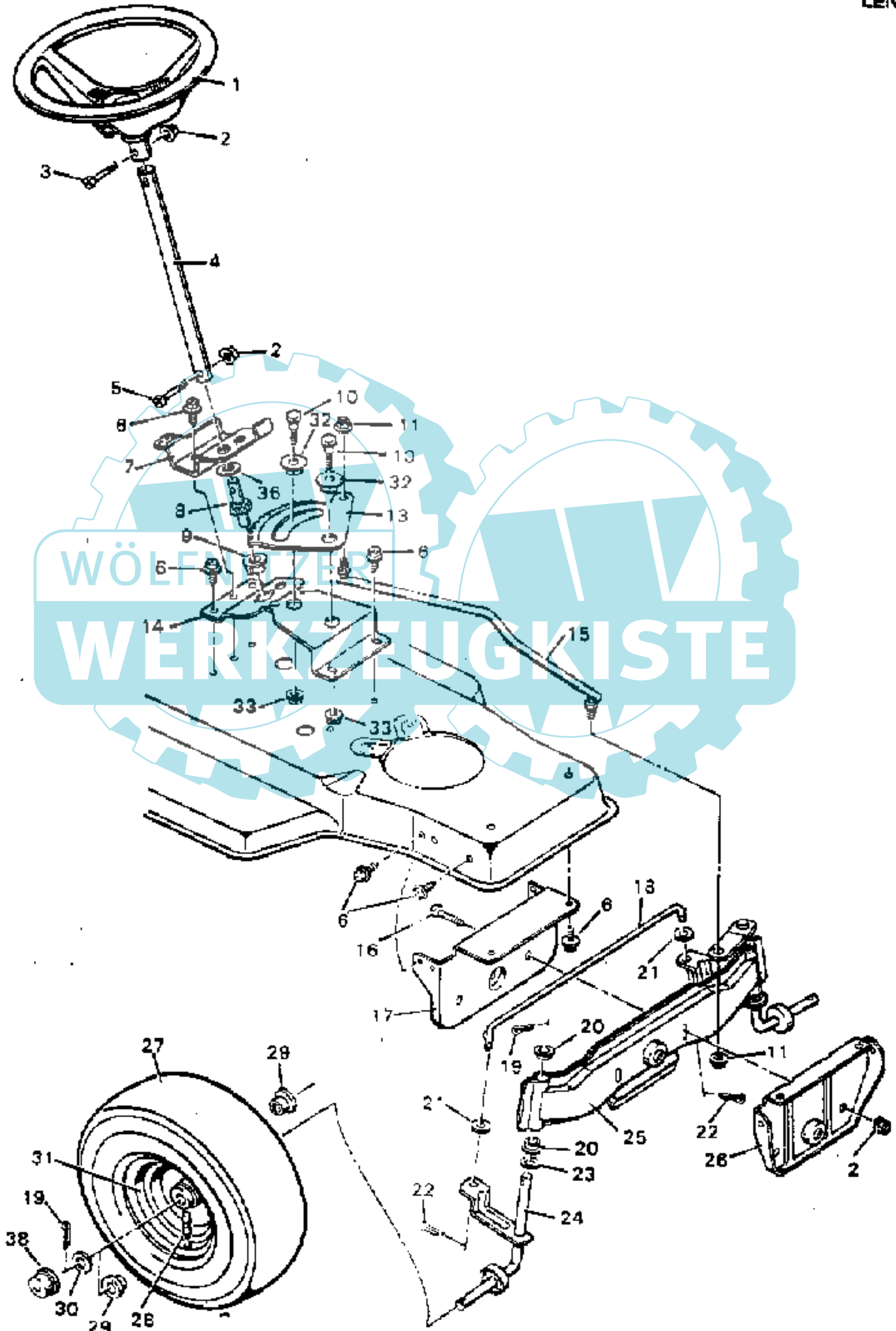

F-91732

6 G

MODELL NR. 57600x80A

MESSERGEHÄUSE-AUFHÄNGUNG

0-5888

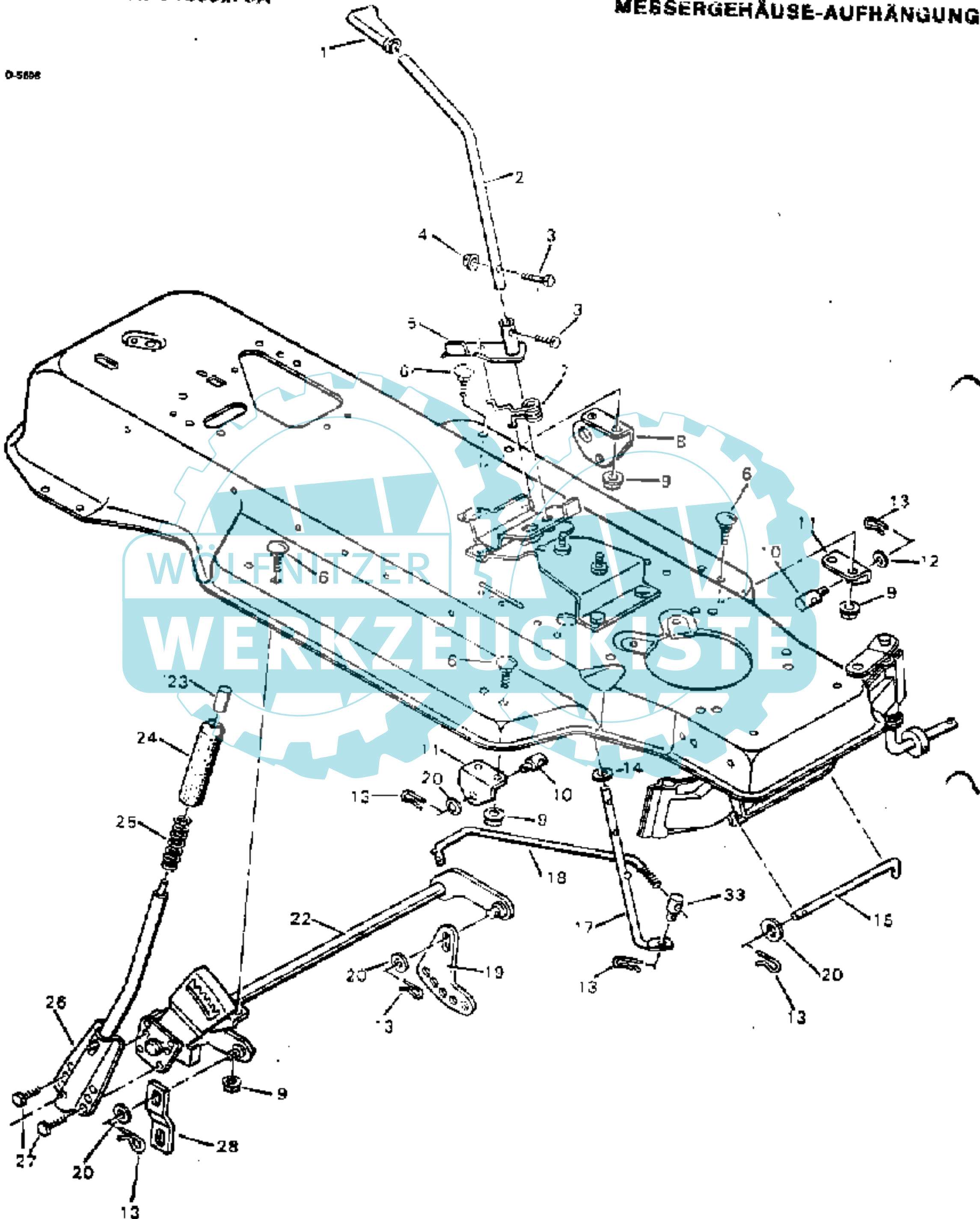

MODELL NR. 31600x65A

MESSERGEHÄUSE

D-9789

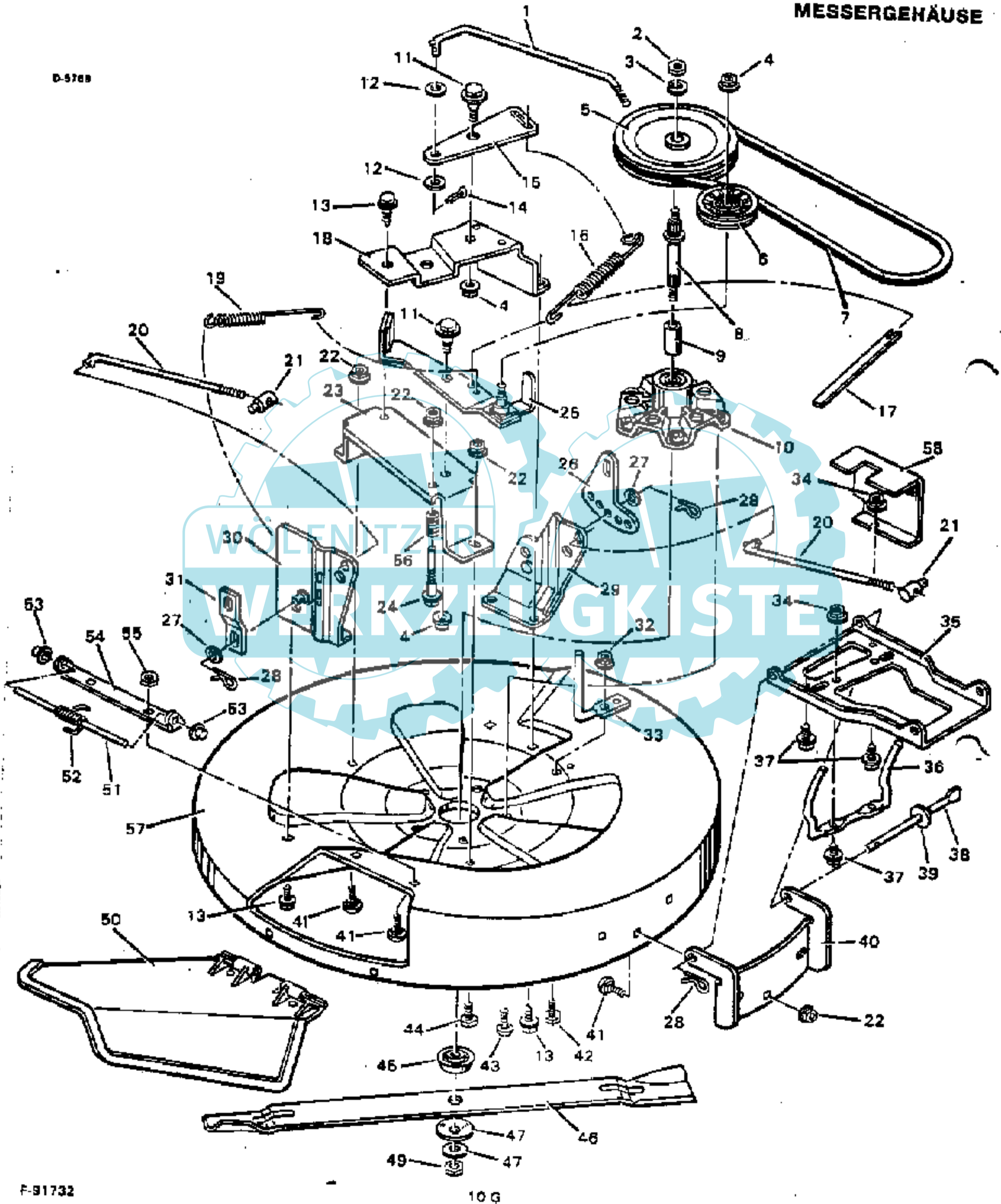

WÖLENITZ
WERKZEUGE
KISTE

F-91732

10 G

MODELL NR. 31600x65A

SCHALTBILD

D-6703-2

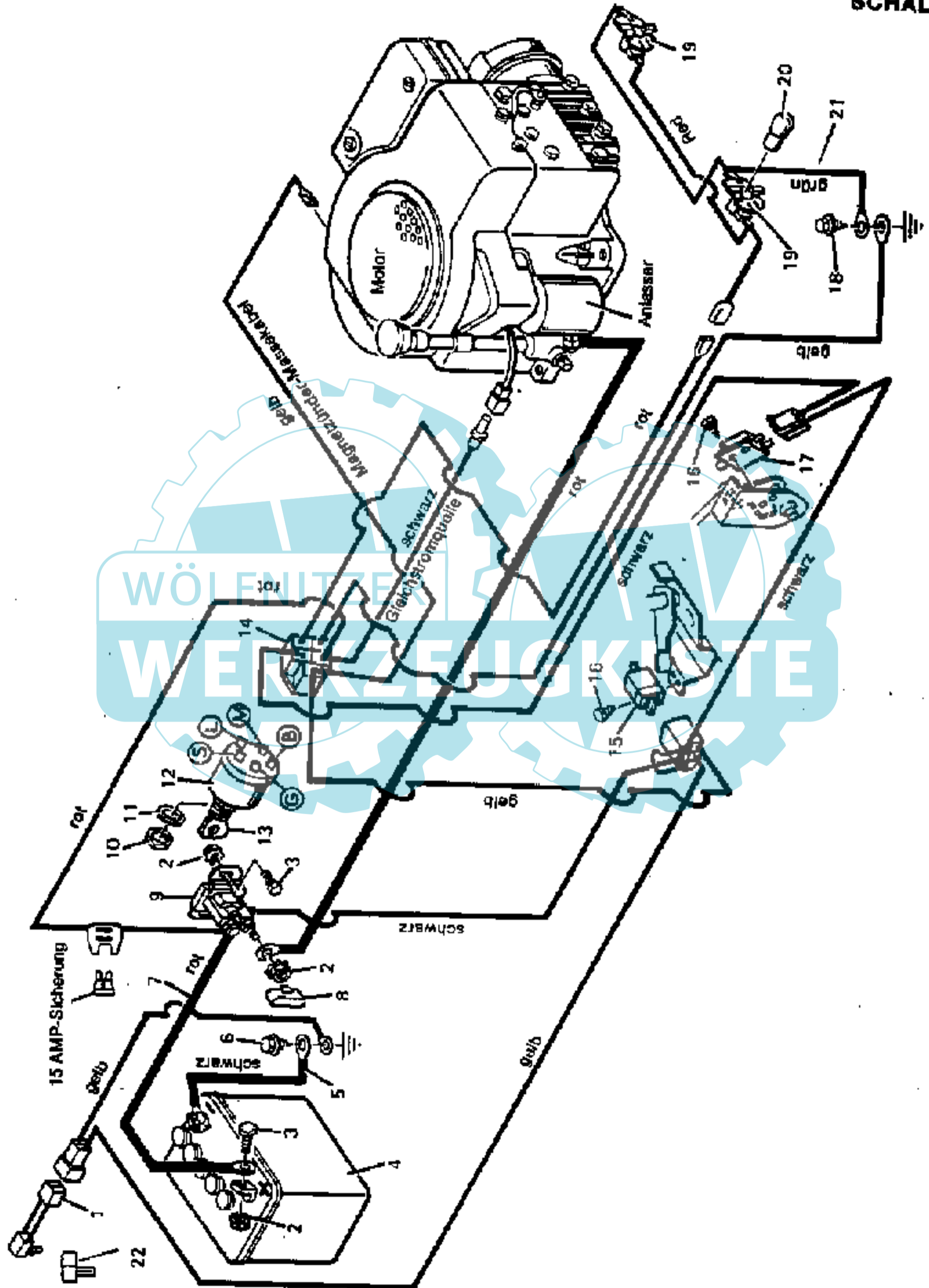

WÖLENITZER WERKZEUGEKISTE

MODELL NR. 31600x65A

D-6704

MOTORLAGERUNG

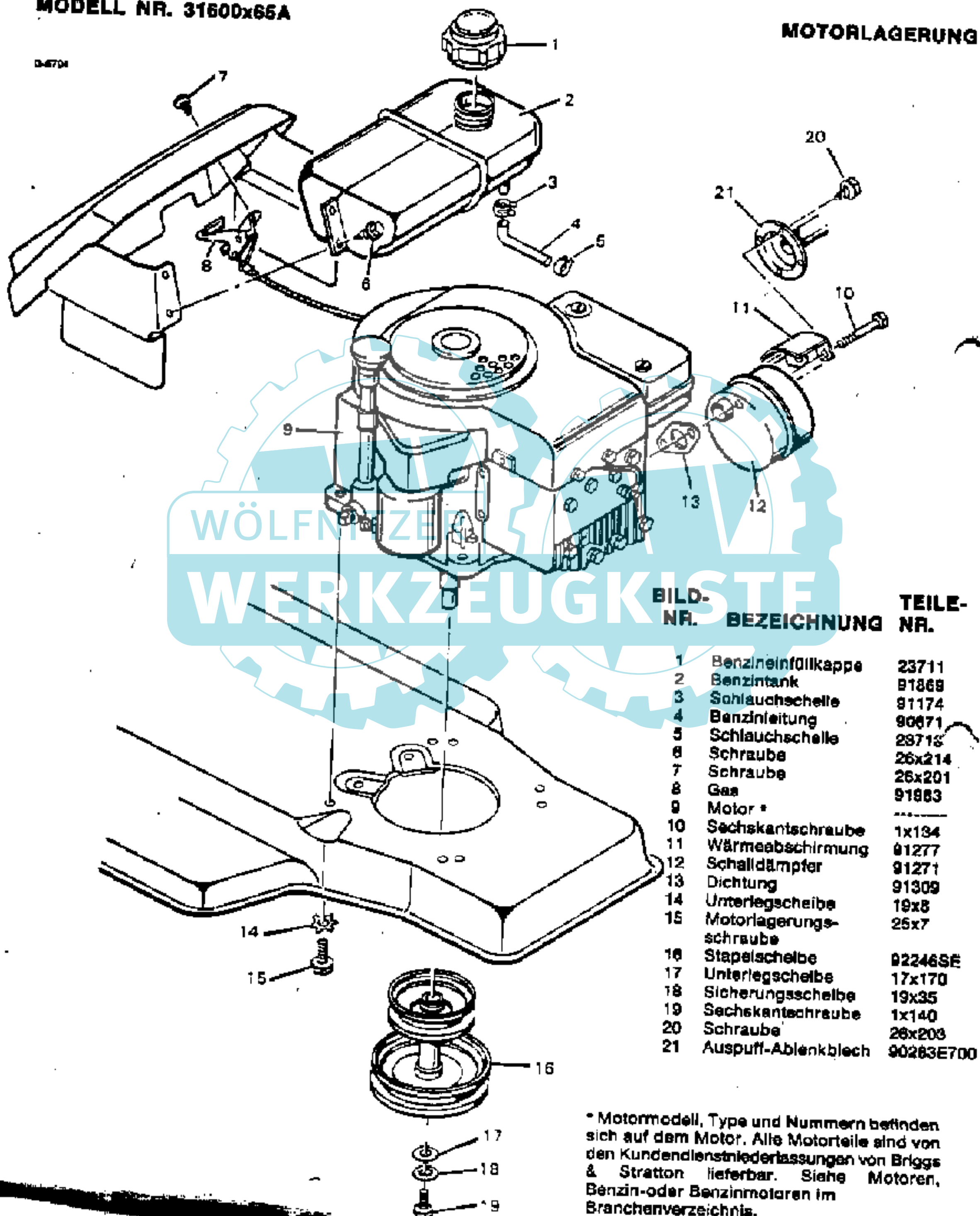

| BILD-NR. | BEZEICHNUNG | TEILE-NR. |
|----------|-----------------------------|-----------|
| 1 | Benzineinfüllkappe | 23711 |
| 2 | Benzintank | 91869 |
| 3 | Schlauchselle | 91174 |
| 4 | Benzinieitung | 90671 |
| 5 | Schlauchselle | 29715 |
| 6 | Schraube | 26x214 |
| 7 | Schraube | 26x201 |
| 8 | Gas | 91863 |
| 9 | Motor * | ----- |
| 10 | Sechskantschraube | 1x134 |
| 11 | Wärmeabschirmung | 91277 |
| 12 | Schalldämpfer | 91271 |
| 13 | Dichtung | 91309 |
| 14 | Unterlegscheibe | 19x8 |
| 15 | Motorlagerungs- schraube | 25x7 |
| 16 | Stapelscheibe | 92246SE |
| 17 | Unterlegscheibe | 17x170 |
| 18 | Sicherungsscheibe | 19x35 |
| 19 | Sechskantschraube | 1x140 |
| 20 | Schraube | 26x203 |
| 21 | Auspuff-Ablenklech | 90283E700 |

* Motormodell, Type und Nummern befinden sich auf dem Motor. Alle Motorteile sind von den Kundendienstniederlassungen von Briggs & Stratton lieferbar. Siehe Motoren, Benzin- oder Benzinmotoren im Branchenverzeichnis.