

Ersatzteilliste
Spare Parts List
Liste de pièces détachées
Lista de piezas de repuesto

2006-05

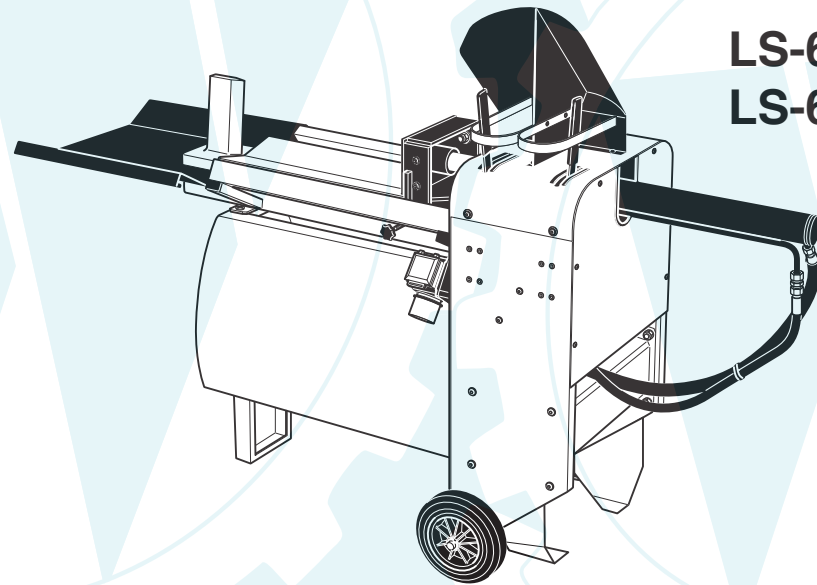

LS-6002 H
LS-6004 H

DOLMAR



A member of the *Makita* Group

995 700 235 (DE, GB, FR, ES)

LS-6002 H
LS-6004 H

1

Gehäuse, Spaltsäule, Steuerhebel
Housing, splitting column, control lever
Carter, colonne partagée, levier de commande
Caja, columna neumática, palanca de mando

www.ersatzteil-service.de

DOLMAR

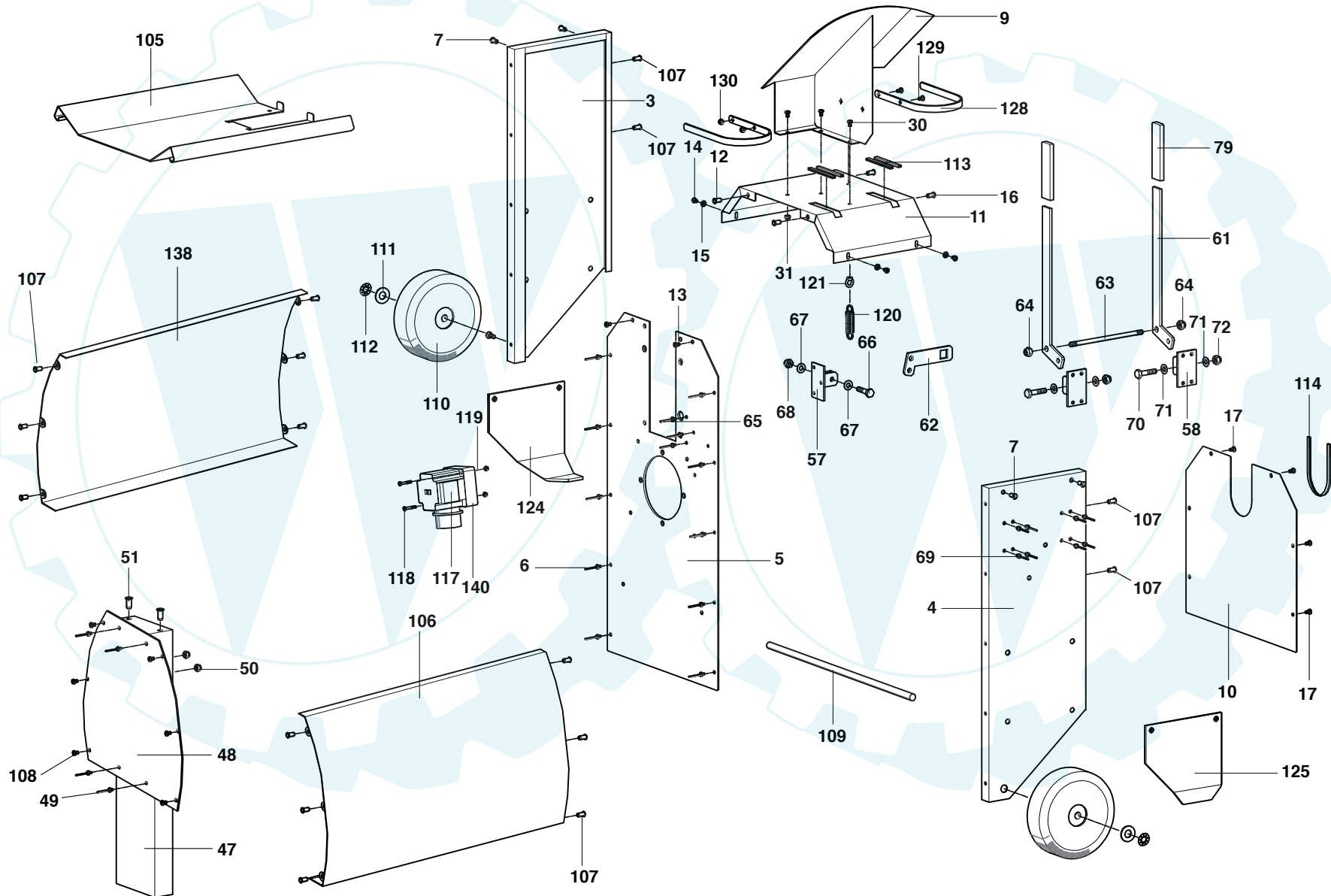

Der Ersatzteilspezialist im Internet.

LS-6002 H
LS-6004 H

Seite / Page	Pos.	LS-6002 H	LS-6004 H	Teil-Nr. Part No. No. de pièce No. de pieza	Hinweise Notes Renseign. Nota	Bezeichnung	DIN	Spezifikation Specification	Description	Désignation	Denominación
1	3	1	1	621 019 496		SEITENTEIL			COVERING PANEL	TÔLE DE COUVERTURE	CHAPA DE CUBRICIÓN
1	4	1	1	621 019 521		SEITENTEIL BEDIENSEITE			COVERING PANEL	TÔLE DE COUVERTURE	CHAPA DE CUBRICIÓN
1	5	1	1	621 021 369		AUFNAHMEBLECH			METAL SHEET	TÔLE	CHAPA
1	6	10	10	621 053 457		STANDARD-BLINDNIET	DIN 7337	A 6,4x12	STANDARD BLIND RIVET	RIVET BORGNE STANDARD	REMACHE CIEGO
1	7	4	4	621 051 616		BLINDNIETMUTTER VERZINKT		M6 L=14	BLIND RIVET NUT, ZINC-PLATED	ECROU À RIVET BORGNE GALVANISÉ	TUERCA CIEGA CINCADA
1	9	1	1	621 021 652		ZWEIHANDSCHUTZ			PROTECTION	PROTECTION	PROTECCIÓN
1	10	1	1	621 019 495		RÜCKWAND			COVER PLATE	TÔLE DE COUVERTURE	CHAPA DE CUBRICIÓN
1	11	1	1	621 019 520		ABDECKBLECH			COVER PLATE	TÔLE DE COUVERTURE	CHAPA DE CUBRICIÓN
1	12	2	2	621 051 616		BLINDNIETMUTTER VERZINKT		M6 L=14	BLIND RIVET NUT, ZINC-PLATED	ECROU À RIVET BORGNE GALVANISÉ	TUERCA CIEGA CINCADA
1	13	2	2	621 053 040		LINSENKOPFS.M.INNENSECHSK.	DIN 7380	M 6x16	PAN-HEAD ALLEN SCREW	VIS À TÊTE	TORNILLO
1	14	4	4	621 053 040		LINSENKOPFS.M.INNENSECHSK.	DIN 7380	M 6x16	PAN-HEAD ALLEN SCREW	VIS À TÊTE	TORNILLO
1	15	4	4	924 806 400		SCHEIBE	DIN 9021	6,4	DISC	RONDELLE	ARANDELA
1	16	2	2	621 051 616		BLINDNIETMUTTER VERZINKT		M6 L=14	BLIND RIVET NUT, ZINC-PLATED	ECROU À RIVET BORGNE GALVANISÉ	TUERCA CIEGA CINCADA
1	17	6	6	621 053 040		LINSENKOPFS.M.INNENSECHSK.	DIN 7380	M 6x16	PAN-HEAD ALLEN SCREW	VIS À TÊTE	TORNILLO
1	30	4	4	621 053 954		LINSENKOPFS.M.INNENSECHSK.	DIN 7380	M 6x12	PAN-HEAD ALLEN SCREW	VIS À TÊTE	TORNILLO
1	31	4	4	920 406 000		SECHSKANTMUTTER SELBSTS.	DIN 985	M 6	ALLEN NUT, SELF-TAPPING	ECROU HEXAGONAL AUTOBLOQUANT	TUERCA HEXÁGONAL AUTOROSCANTE
1	47	1	1	621 019 494		FUß			FOOT	PIED	PIE
1	48	1	1	621 021 575		VORDERWAND			COVER	RECOUVREMENT	CUBIERTA
1	49	4	4	621 053 457		STANDARD-BLINDNIET	DIN 7337	A 6,4x12	STANDARD BLIND RIVET	RIVET BORGNE STANDARD	REMACHE CIEGO
1	50	2	2	666 013 360		SECHSKANTMUTTER SELBSTS.	DIN 985	M 8	ALLEN NUT, SELF-TAPPING	ECROU HEXAGONAL AUTOBLOQUANT	TUERCA HEXÁGONAL AUTOROSCANTE
1	51	2	2	621 053 361		BLINDNIETMUTTER VERZINKT		M8 L=16	BLIND RIVET NUT, ZINC-PLATED	ECROU À RIVET BORGNE GALVANISÉ	TUERCA CIEGA CINCADA
1	57	1	1	621 019 532		DREHPUNKT			PIVOT	POINT DE ROTATION	PUNTO DE GIRO
1	58	2	2	621 019 480		HALTERUNG			HOLDER	SUPPORT	SOPORTE
1	61	2	2	621 019 538		STEUERHEBEL			CONTROL LEVER	LEVIER DE COMMANDE	PALANCA DE MANDO
1	62	1	1	621 019 535		ABSCHALTHEBEL			LEVER	LEVIER	PALANCA
1	63	1	1	621 019 502		WIPPENSTAB			ROCKER	BARRE À BASCULE	BARRA DE BALANCÍN
1	64	2	2	920 410 000		SECHSKANTMUTTER SELBSTS.	DIN 985	M 10	ALLEN NUT, SELF-TAPPING	ECROU HEXAGONAL AUTOBLOQUANT	TUERCA HEXÁGONAL AUTOROSCANTE
1	65	3	3	621 053 457		STANDARD-BLINDNIET	DIN 7337	A 6,4x12	STANDARD BLIND RIVET	RIVET BORGNE STANDARD	REMACHE CIEGO
1	66	1	1	621 051 404		SECHSKANTSCHRAUBE	DIN 931	M 10x40	HEX BOLT	VIS À SIX PANS	TORNILLO HEXAGONAL

LS-6002 H
LS-6004 H

Seite / Page	Pos.	LS-6002 H	LS-6004 H	Teil-Nr. Part No. No. de pièce No. de pieza	Hinweise Notes Renseign. Nota	Bezeichnung	DIN	Spezifikation Specification	Description	Désignation	Denominación
1	67	2	2	924 110 500		SCHEIBE	DIN 125	10,5	DISC	RONDELLE	ARANDELA
1	68	1	1	920 410 000		SECHSKANTMUTTER SELBSTS.	DIN 985	M 10	ALLEN NUT, SELF-TAPPING	ECROU HEXAGONAL AUTOBLOQUANT	TUERCA HEXÁGONAL AUTOROSCANTE
1	69	8	8	621 053 457		STANDARD-BLINDNIET	DIN 7337	A 6,4x12	STANDARD BLIND RIVET	RIVET BORGNE STANDARD	REMACHE CIEGO
1	70	2	2	621 051 404		SECHSKANTSCHRAUBE	DIN 931	M 10x40	HEX BOLT	VIS À SIX PANS	TORNILLO HEXAGONAL
1	71	4	4	924 110 500		SCHEIBE	DIN 125	10,5	WASHER	RONDELLE	ARANDELA
1	72	2	2	920 410 000		SECHSKANTMUTTER SELBSTS.	DIN 985	M 10	ALLEN NUT, SELF-TAPPING	ECROU HEXAGONAL AUTOBLOQUANT	TUERCA HEXÁGONAL AUTOROSCANTE
1	79	2	2	621 051 036		TAUCHKAPPE RECHTECKIG		a=30 b=6 l=130	PLUNGER CAP, SQUARE	CHAPEAU D'IMMERSION, RECTANGULA.	CAPERUZA DE INMERSIÓN, RECTANGUL.
1	105	1	1	621 019 544		RINNENVERLÄNGERUNG			CHUTE EXTENSION	RALLONGE DE GOULOTTE	PROLONGACIÓN RENDIJAS
1	106	1	1	621 021 372		VERKLEIDUNGSBLECH LINKS			COVER PLATE	TÔLE DE COUVERTURE	CHAPA DE CUBRICIÓN
1	107	16	16	621 051 616		BLINDNIETMUTTER VERZINKT		M6 L=14	BLIND RIVET NUT, ZINC-PLATED	ECROU À RIVET BORGNE GALVANISÉ	TUERCA CIEGA CINCADA
1	108	6	6	621 053 040		LINSENKOPFS.M.INNENSECHSK.	DIN 7380	M 6x16	PAN-HEAD ALLEN SCREW	VIS À TÊTE	TORNILLO
1	109	1	1	621 014 603		ACHSE			AXLE	AXE	EJE
1	110	2	2	621 052 565		RÄDER		200x50x16	WHEELS	ROUES	RUEDAS
1	111	2	2	621 051 652		SCHEIBE	DIN 125	17	WASHER	RONDELLE	ARANDELA
1	112	2	2	621 051 233		FEDERSCHEIBE		d=16 D=28,2	LOCK WASHER	RONDELLE ÉLASTIQUE	DISCO ELÁSTICO
1	113	2	2	621 019 546		KANTENSCHUTZ			EDGE GUARD	PROTÈGE-ARRÊTE	PROTECCIÓN DE CANTOS
1	114	1	1	621 019 547		KANTENSCHUTZ			EDGE GUARD	PROTÈGE-ARRÊTE	PROTECCIÓN DE CANTOS
1	117		1	621 053 969		MOTORSCHUTZSCHALTER		230/400 V	MOTOR PROTECTIVE SWITCH	DISJONCTEUR-PROTECTEUR	INTERRUPTOR GUARDAMOTOR
1	117	1		621 054 034		MOTORSCHUTZSCHALTER		230	MOTOR PROTECTIVE SWITCH	DISJONCTEUR-PROTECTEUR	INTERRUPTOR GUARDAMOTOR
1	118	2	2	621 051 564		LINSENSCHRAUBE M.KREUZSCH.	DIN 7985	M 5x45	SCREW	VIS	TORNILLO
1	119	2	2	920 405 000		SECHSKANTMUTTER SELBSTS.	DIN 985	M 5	ALLEN NUT, SELF-TAPPING	ECROU HEXAGONAL AUTOBLOQUANT	TUERCA HEXÁGONAL AUTOROSCANTE
1	120	1	1	621 051 889		ZUGFEDER	DIN 2097	1,6x15,4x89 if40	TENSION SPRING	RESSORT DE RAPPEL	MUELLE DE TRACCIÓN
1	121	1	1	621 053 964		RINGMUTTER	DIN 582	M 6	RING NUT	ECROU A ANNEAU	TUERCA ANULAR
1	124	1	1	621 021 260		KIPPSICHERUNG LINKS			PROTECTION	PROTECTION	PROTECCIÓN
1	125	1	1	621 021 261		KIPPSICHERUNG RECHTS			PROTECTION	PROTECTION	PROTECCIÓN
1	128	2	2	621 018 282		SCHUTZBÜGEL			HOOP GUARD	ETRIER DE PROTECTION	ESTRIBO DE PROTECCIÓN
1	129	2	2	900 206 204		6KT-SCHRAUBE	DIN 933	M6x20	HEX BOLT	VIS À SIX PANS	TORNILLO HEXAGONAL
1	130	2	2	920 406 000		SECHSKANTMUTTER SELBSTS.	DIN 985	M 6	ALLEN NUT, SELF-TAPPING	ECROU HEXAGONAL AUTOBLOQUANT	TUERCA HEXÁGONAL DE ROSCA CORTANTE
1	138	1	1	621 021 574		VERKLEIDUNGSBLECH RECHTS			COVER PLATE	TÔLE DE COUVERTURE	CHAPA DE CUBRICIÓN

LS-6002 H
LS-6004 H**DOLMAR**

Seite / Page	Pos.	LS-6002 H	LS-6004 H	Teil-Nr. Part No. No. de pièce No. de pieza	Hinweise Notes Renseign. Nota	Bezeichnung	DIN	Spezifikation Specification	Description	Désignation	Denominación
1	140		1	621 900 272		NOT-AUS-DECKEL			COVER	CAPOT	CUBIERTA
1	•	1	1	610 248 020	Acc., ohne Abb.	SPALTKREUZ FÜR 4 TEILE			SPLITTING CROSS FOR 4 PARTS	CROIX POUR 4 PIÈCES	ENCRUZAMIENTO
1	•	1	1	615 248 030	Acc., ohne Abb.	SPALTKEILVERLÄNGERUNG			SPLITTING WEDGE EXTENSION	PROLONGATION DE COIN À REFENDRE	PROLONGACIÓN CUÑA DE PARTIR

LS-6002 H
LS-6004 H

Seite / Page	Pos.	LS-6002 H	LS-6004 H	Teil-Nr. Part No. No. de pièce No. de pieza	Hinweise Notes Renseign. Nota	Bezeichnung	DIN	Spezifikation Specification	Description	Désignation	Denominación
2	8	1	1	621 019 508		TANK KOMPLETT			TANK CPL.	RESERVOIR CPL.	DEPÓSITO CPL.
2	18	4	4	621 053 959		LINSENKOPFS.M.INNENSECHSK.	DIN 7380	M 10x20	PAN-HEAD ALLEN SCREW	VIS À TÊTE	TORNILLO
2	19	4	4	920 410 000		SECHSKANTMUTTER SELBSTS.	DIN 985	M 10	ALLEN NUT, SELF-TAPPING	ECROU HEXAGONAL AUTOBLOQUANT	TUERCA HEXÁGONAL AUTOROSCANTE
2	20		1	621 054 304		MOTOR MA-AL 90L 24 B5		230/400V	MOTOR MA-AL 90L 24 B5	MOTEUR MA-AL 90L 24 B5	MOTOR MA-AL 90L 24 B5
2	20	1		621 054 303		MOTOR MA-AL 90L 24 B5		230V	MOTOR MA-AL 90L 24 B5	MOTEUR MA-AL 90L 24 B5	MOTOR MA-AL 90L 24 B5
2	21	1	1	621 050 580		PUMPENTRÄGER GP1			PUMP HOLDER	PORTE-POMPE	SOPORTE DE BOMBA
2	22	1	1	621 053 007		ELAST. KUPPLUNG	19/24		ELASTIC COUPLING	ACCOUPLLEMENT ÉLASTIQUE	ACOPLAMIENTO ELÁSTICO
2	23	4	4	621 051 342		ZYLINDERSCHRAUBE	DIN 912	M 6x25	PAN HEAD ALLEN SCREW	VIS CYLINDRIQUE	TORNILLO CILÍNDRICO
2	24	4	4	926 206 000		FEDERSCHEIBE	DIN 137	B 6	LOCK WASHER	RONDELLE ÉLASTIQUE	DISCO ELÁSTICO
2	25	4	4	621 051 366		ZYLINDERSCHRAUBE	DIN 912	M 10x45	PAN HEAD ALLEN SCREW	VIS CYLINDRIQUE	TORNILLO CILÍNDRICO
2	26	3	3	621 051 707		FEDERRING	DIN 127	B 10	LOCK WASHER	ANNEAU ÉLASTIQUE	ANILLO ELÁSTICO
2	27	4	4	920 210 000		SECHSKANTMUTTER	DIN 934	M 10	HEXNUT	ECROU À SIX PANS	TUERCA HEXAGONAL
2	28	1	1	621 051 690		ZAHNSCHEIBE AUßENGEZAHNT	DIN 6797	A 10,5	TOOTH LOCK WASHER	RONDELLE À DENTURE	ARANDELA CON DENTADO
2	29	4	4	924 110 500		SCHEIBE	DIN 125	10,5	DISC	RONDELLE	ARANDELA
2	32	1	1	621 019 509		SPALTSÄULE			SPLITTING COLUMN	COLONNE PARTAGEE	COLUMNA NEUMÁTICA
2	33	4	4	621 052 774		LAMELLENSTOPFEN RECHTECKIG		40x20	TUBE END PLUG, SQUARE	TAMPON À LAMELLES RECTANGULA.	TAPÓN DE LAMINILLAS RECTANGUL.
2	34	1	1	621 019 511		DRUCKSCHUH,KPL.		INC. 35-45	PRESSURE SHOE,CPL.	SABOT, COMPLET	ZAPATA PRESIÓN COMPL.
2	35	1	1	621 019 516		DRUCKSCHUH			PRESSURE SHOE	SABOT	ZAPATA PRESIÓN
2	36	2	2	621 019 507		ANSCHRAUBWINKEL			ANGLE BRACKET	EQUERRE À VISSER	ÁNGULO DE ENROSCAR
2	37	4	4	621 053 951		LINSENKOPFS.M.INNENSECHSK.	DIN 7380	M 10x30	PAN-HEAD ALLEN SCREW	VIS À TÊTE	TORNILLO
2	38	4	4	920 410 000		SECHSKANTMUTTER SELBSTS.	DIN 985	M 10	ALLEN NUT, SELF-TAPPING	ECROU HEXAGONAL AUTOBLOQUANT	TUERCA HEXÁGONAL AUTOROSCANTE
2	39	4	4	621 051 698		SCHEIBE	DIN 9021	10,5	WASHER	RONDELLE	ARANDELA
2	40	2	2	621 016 069		FÜHRUNG UNTEN			LOWER GUIDE	GUIDAGE INFÉRIEUR	GUÍA INFERIOR
2	41	1	1	621 019 522		HYDRAULIKZYLINDER			HYDRAULIC CYLINDER	VÉRIN HYDRAULIQUE	CILINDRO HIDRÁULICO
2	42	1	1	621 053 293		SPANNSTIFT	DIN 1481	10x60	CLAMPING PIN	GOUPILLE	PASADOR
2	43	2	2	621 051 480		SECHSKANTSCHRAUBE	DIN 933	M 12x40	HEX BOLT	VIS À SIX PANS	TORNILLO HEXAGONAL
2	44	2	2	621 051 708		FEDERRING	DIN 127	B 12	LOCK WASHER	ANNEAU ÉLASTIQUE	ANILLO ELÁSTICO
2	45	2	2	621 051 650		SCHEIBE	DIN 125	13	WASHER	RONDELLE	ARANDELA
2	52	2	2	621 051 446		SECHSKANTSCHRAUBE	DIN 933	M 8x25	HEX BOLT	VIS À SIX PANS	TORNILLO HEXAGONAL

LS-6002 H
LS-6004 H



Seite / Page	Pos.	LS-6002 H	LS-6004 H	Teil-Nr. Part No. No. de pièce No. de pieza	Hinweise Notes Renseign. Nota	Bezeichnung	DIN	Spezifikation Specification	Description	Désignation	Denominación
2	53	2	2	926 108 000		FEDERRING	DIN 127	B 8	LOCK WASHER	ANNEAU ÉLASTIQUE	ANILLO ELÁSTICO
2	54	2	2	924 108 400		SCHEIBE	DIN 125	8,4	DISC	RONDELLE	ARANDELA
2	56	1	1	621 019 529		STEUERSTANGENFÜHRUNG			GUIDANCE	GUIDAGE	GUÍA
2	59	1	1	621 019 536		STEUERSTANGE			HANDLEBAR	BARRE DE COMMANDE	PALANCA DE DIRECCIÓN
2	60	1	1	621 052 252		STERNGRIFFSCHRAUBE		D=40 M8x55	THREADED STAR HANDLE	POIGNÉE-ÉTOILE AVEC COLLET FILETÉ	EMPUÑADURA ESTRELLA CON ORIFICIO ROSCADO
2	73	1	1	621 051 430		SECHSKANTSCHRAUBE	DIN 933	M 6x18	HEX BOLT	VIS À SIX PANS	TORNILLO HEXAGONAL
2	74	1	1	920 406 000		SECHSKANTMUTTER SELBSTS.	DIN 985	M 6	ALLEN NUT, SELF-TAPPING	ECROU HEXAGONAL AUTOBLOQUANT	TUERCA HEXÁGONAL AUTOROSCANTE
2	75	1	1	621 053 904		RINGSCHRAUBE		M 8x60	EYEBOLT	VIS À ANNEAU	TORNILLO CON OJO
2	76	1	1	920 208 000		SECHSKANTMUTTER	DIN 934	M 8	HEXNUT	ECROU À SIX PANS	TUERCA HEXAGONAL
2	77	2	2	621 053 958		LINSENKOPFS.M.INNENSECHSK.	DIN 7380	M 8x55	PAN-HEAD ALLEN SCREW	VIS À TÊTE	TORNILLO
2	78	2	2	666 013 360		SECHSKANTMUTTER SELBSTS.	DIN 985	M 8	ALLEN NUT, SELF-TAPPING	ECROU HEXAGONAL AUTOBLOQUANT	TUERCA HEXÁGONAL AUTOROSCANTE
2	80	1	1	621 019 513		HYDRAULIK,KPL.		INC. 81-104	HYDRAULIC CPL.	HYDRAULIQUE CPL.	HIDRÁULICA CPL.
2	81	1	1	621 050 528		SCHLAUCHSCHELLE SCHRAUBBAR		d=24 b=12	SCREW HOSE CLAMP	COLLIER DE SERRAGE VISSABLE	ABRAZADERA ATORNILLABLE
2	82	1	1	621 052 578		HYDRAULIKSCHLAUCH		1SN 16-210	HYDRAULIC HOSE	FLEXIBLE HYDRAULIQUE	MANGUERA HIDRÁULICA
2	83	1	1	621 050 528		SCHLAUCHSCHELLE SCHRAUBBAR		d=24 b=12	SCREW HOSE CLAMP	COLLIER DE SERRAGE VISSABLE	ABRAZADERA ATORNILLABLE
2	84	1	1	621 054 529		ARMATUR		DKOL DN16	VALVE	GARNITURE	VALVULERÍA
2	85		1	621 050 560		ZAHNRADPUMPE GP1	3,8 cm³/U	230/400 V	TOOTHED GEAR PUMP	POMPE DE ROUE DENTÉE	BOMBA DE RUEDA DENTADA
2	85	1		621 050 561		ZAHNRADPUMPE GP1	2,5 cm³/U	230V	TOOTHED GEAR PUMP	POMPE DE ROUE DENTÉE	BOMBA DE RUEDA DENTADA
2	86	1	1	621 050 628		GERADE E-VERSCHRAUBUNG		L12 G3/8"A	ADJUSTABLE STRAIGHT CONNECTOR	RACCORD E RECTILIGNE	RACTOR E RECTO
2	87	1	1	621 052 737		HYDRAULIKSCHLAUCH		2SN 10-390 lg	HYDRAULIC HOSE	FLEXIBLE HYDRAULIQUE	MANGUERA HIDRÁULICA
2	88	1	1	621 050 643		EINSTELLB. W-VERSCHRAUBUNG		L12 M18x1,5	ADJUSTABLE CORNER CONNECTOR	RACCORD W RÉGLABLE	RACOR W AJUSTABLE
2	89	1	1	621 052 160		W-EINSCHRAUBVERSCHRAUBUNG		L12 R3/8"	CORNER CONNECTOR	RACORD À VISSER EN W	RACOR RECTO EN W
2	90	1	1	621 050 590		STEUERVENTIL			CONTROL VALVE	VANNE DE COMMANDE	VÁLVULA DE MANDO
2	91	1	1	621 050 628		GERADE E-VERSCHRAUBUNG		L12 G3/8"	ADJUSTABLE STRAIGHT CONNECTOR	RACCORD E RECTILIGNE	RACTOR E RECTO
2	92	1	1	621 055 117		HYDRAULIKSCHLAUCH		2SN 10-900 lg	HYDRAULIC HOSE	FLEXIBLE HYDRAULIQUE	MANGUERA HIDRÁULICA
2	93	1	1	621 050 628		GERADE E-VERSCHRAUBUNG		L12 G3/8"	ADJUSTABLE STRAIGHT CONNECTOR	RACCORD E RECTILIGNE	RACTOR E RECTO
2	94	1	1	621 053 956		HYDRAULIKSCHLAUCH		1SN 10-900 lg	HYDRAULIC HOSE	FLEXIBLE HYDRAULIQUE	MANGUERA HIDRÁULICA
2	95	1	1	621 050 628		GERADE E-VERSCHRAUBUNG		L12 G3/8"	ADJUSTABLE STRAIGHT CONNECTOR	RACCORD E RECTILIGNE	RACTOR E RECTO
2	96	1	1	621 054 537		ND-RINGNIPPEL		DN16 - 3/8"	RING NIPPLE	NIPPLE	BOQUILLA

LS-6002 H
LS-6004 H

Seite / Page	Pos.	LS-6002 H	LS-6004 H	Teil-Nr. Part No. No. de pièce No. de pieza	Hinweise Notes Renseign. Nota	Bezeichnung	DIN	Spezifikation Specification	Description	Désignation	Denominación
2	97	1	1	621 054 550		HOHLSCHRAUBE		SW 22	SCREW	VIS	TORNILLO
2	98	1	1	621 050 528		SCHLAUCHSCHELLE SCHRAUBBAR		d=24 b=12	SCREW HOSE CLAMP	COLLIER DE SERRAGE VISSABLE	ABRAZADERA ATORNILLABLE
2	99	1	1	621 054 169		HYDRAULIKSCHLAUCH		1SN 16 235lg	HYDRAULIC HOSE	FLEXIBLE HYDRAULIQUE	MANGUERA HIDRÁULICA
2	100	1	1	621 050 528		SCHLAUCHSCHELLE SCHRAUBBAR		d=24 b=12	SCREW HOSE CLAMP	COLLIER DE SERRAGE VISSABLE	ABRAZADERA ATORNILLABLE
2	101	1	1	621 054 074		GERADE VERSCHRAUBUNG		L 12	STRAIGHT CONNECTOR	RACCORD RECTILIGNE	RACTOR RECTO
2	102	1	1	621 053 062		VERSCHLUßSCHRAUBE	DIN 910	3/4"	THREADED PLUG	VIS DE FERMETURE	TAPÓN ROSCADO
2	103	1	1	621 053 152		KUPFERRING		d=26 D=31	COPPER RING	ANNEAU EN CUIVRE	ANILLO DE COBRE
2	104	1	1	621 014 621		EINFÜLLSCHRAUBE			FILLING SCREW	VIS DE REMPLISSAGE	TORNILLO DE LLENADO
2	115	2	2	621 053 103		LINSENKOPFS.M.INNENSECHSK.	DIN 7380	M 8x20	PAN-HEAD ALLEN SCREW	VIS À TÊTE	TORNILLO
2	116	2	2	666 013 360		SECHSKANTMUTTER SELBSTS.	DIN 985	M 8	ALLEN NUT, SELF-TAPPING	ECROU HEXAGONAL AUTOBLOQUANT	TUERCA HEXÁGONAL AUTOROSCANTE
2	122	1	1	621 019 561		SCHLAUCH			TUBE	TUBE	TUBO
2	123	2	2	621 053 963		PASSKERBSTIFT	DIN 1472	5x24	PIN	GOUPILLE	PERNO
2	126	4	4	621 053 101		LINSENKOPFS.M.INNENSECHSK.	DIN 7380	M 10x25	PAN-HEAD ALLEN SCREW	VIS À TÊTE	TORNILLO
2	127	4	4	920 410 000		SECHSKANTMUTTER SELBSTS.	DIN 985	M 10	ALLEN NUT, SELF-TAPPING	ECROU HEXAGONAL AUTOBLOQUANT	TUERCA HEXÁGONAL DE ROSCA CORTANTE
2	131	1	1	621 055 167		LÜFTERRAD			IMPELLER	ROUE DE VENTILATEUR	RUEDA DE VENTILADOR
2	132	1	1	621 055 168		LÜFTERGEHÄUSE			FAN HOUSING	CARTER DE VENTILATEUR	CARTER DE VENTILADOR
2	133	1	1	621 021 253		TRANSPORTGRIFF KPL.		INC. 134-37	CARRY HANDLE	POIGNÉE DE TRANSPORT	ASA DE TRANSPORTE
2	134	1	1	621 021 258		KLAPPGRIFF			HANDLE	POIGNÉE	MANGO
2	135	1	1	621 052 110		GRIFF		di=25, l=110	HANDLE	POIGNÉE	ASA
2	136	1	1	621 020 892		BEFESTIGUNGSBOLZEN			BOLT	BOULON	BULÓN
2	137	2	2	621 051 234		FEDERSCHEIBE		d=20/36,6 H=3	LOCK WASHER	RONDELLE ÉLASTIQUE	DISCO ELÁSTICO
2	139	1	1	621 054 530		EINSCHRAUBVERSCHRAUBUNG		18 LR 3/8"	CONNECTOR	RACCORD À VIS	RACOR DE ENROSCAR

LS-6002 H
LS-6004 H

Inhaltsverzeichnis
Index
Table des matières
Indice

DOLMAR



1 Gehäuse, Spaltsäule, Steuerhebel
Housing, splitting column, control lever
Carter, colonne partagée, levier de commande
Caja, columna neumática, palanca de mando

2 Hydraulikanlage, Motor
Hydraulics, motor
Hydraulique, moteur
Hidráulica, motor

	Zeichenerklärung	Key to symbols	Légende	Explicación de símbolos
⇒ 1999999 2000000 ⇒ 2003.04 ⇒ TI 2003/07 Acc. = { m Corr.	Produktion bis Serien-Nr. Neues Teil ab Serien-Nr. Neues Teil ab Jahr / Monat Siehe Technische Information Jahr / Nr. Zubehör (nicht im Lieferumfang) Keine Serienausführung, jedoch verwendbar Beinhaltet Positions-Nr. Meterware Druckfehlerberichtigung	Production to serial number New part from serial number New part from Year / Month See Technical Information Year / No. Accessories (not included in the delivery inventory) No standard execution, may be used Contains item number Sold by the meter Error correction	Production jusqu'à n° de série Nouveau pièce à partir du n° de série Nouveau pièce à partir de année / mois Voir information technique année / n° Accessoires (non compris dans la livraison) Aucune exécut. en série, cependant utilisable contient n° de numéro Au mètre Rectification d'erreurs	Producción hasta N° de serie Pieza nueva a partir de N° de serie Pieza nueva a partir de año / mes Véase inform. técnico año / N° Accesorios (no incluido en la extensión del suministro) No es de serie, pero sirve Contiene pos N° Por metro Fe de erratas
	Änderungen vorbehalten	Specifications subject to change without notice	Changements sans préavis	Mejoras constructivas sin previo aviso