

AGRIA

Ersatzteilliste

180 / 19

für Universalmaschinen Typen 1800 a und 1800 D
mit Einzelteilen für den Hirth-Dieselmotor D 23/24 M1
und Beleuchtungseinrichtungen Art. 1889 b, 1889 d, 1889 e

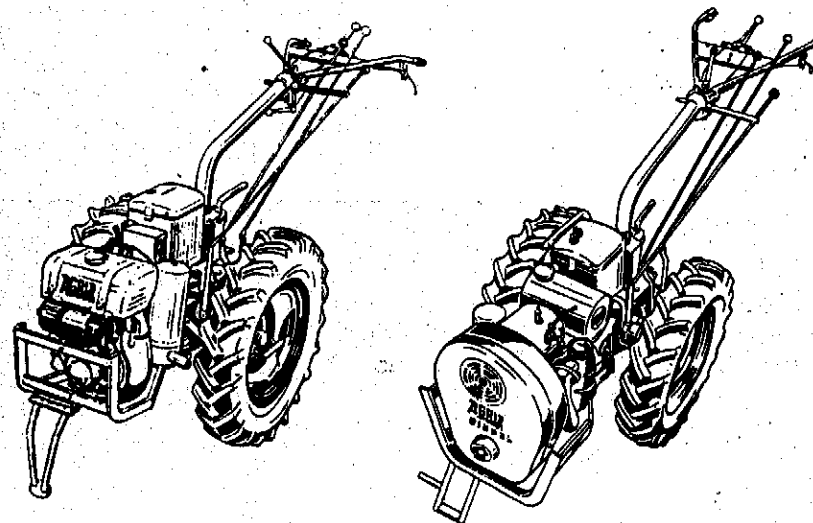

AGRIA-WERKE GMBH 7108 MÖCKMÜHL

Telefon (06298) 311 · Fernschreiber 0466791

Diese Ersatzteilliste

ersetzt die bisherigen Ausgaben

40/13, 40/16, 40/7, 40/19.

Ersatzteilliste

180/19

für Universalmaschinen Typen 1800 a und 1800 D

mit Einzelteilen für den Hirth-Dieselmotor D 23/24 M 1

und Beleuchtungseinrichtungen Art. 1889 b, 1889 d, 1889 e

Im Interesse einer schnellen Erledigung Ihrer Ersatzteilbestellungen bzw. Reparaturaufträge bitten wir um besondere Beachtung folgender Punkte:

Bestellungen:

Genauere Anschrift des Auftraggebers;

Angabe von *Maschinen-* und *Motor-Nummer*;

Vollständige Angabe der Teilnummer und Stückzahl laut nachfolgender Ersatzteilliste;

Einsendung eines *Musters* mit Anhängzettel, wenn die Teilnummer nicht einwandfrei festgestellt werden kann (Anhänger mit Absender und Hinweis auf die Korrespondenz);

Recht deutliche Schrift;

Bestellungen von *Maschinen-* und *Motor-Ersatzteilen* sowie *Reparaturaufträge* bitten wir stets von der übrigen *Korrespondenz* zu trennen und an unsere AGRIA-Reparatur-Abteilung zu richten.

Unsere zuständigen Generalvertretungen unterhalten ein im allgemeinen wohl assortiertes Lager von Ersatzteilen, sodass es zweckmäßig ist, sich zunächst dorthin zu wenden.

Lieferungen u. Reparaturen, Versand, Kostenvoranschläge, Einsendungen:

Lieferungen und Reparaturen erfolgen nur gegen bar ohne jeden Abzug;

Versand erfolgt gegen Nachnahme;

Kosten-Voranschläge werden bei grösseren Reparaturen auf Wunsch aufgestellt. Die Kosten für diese und für Vorprüfungen stellen wir in Rechnung, wenn die Aufträge zurückgezogen werden.

Einsendungen erbitten wir an unsere Adresse: AGRIA - Werke Möckmühl.

Über alle eingesandten Teile mit Zubehör muss ein genaues Verzeichnis beigelegt und auf den betreffenden Schriftwechsel hingewiesen werden. Ohne diese Angaben kann keine Garantie für Vollständigkeit und schnelle Erledigung übernommen werden.

Gewährleistungspflicht:

Für die Gewährleistungspflicht sind unsere Verkaufs- und Garantiebedingungen massgebend. Wir bitten, alle Reparaturen sorgfältigst unter Beachtung der vorgeschriebenen Einbauregeln mit den vorgeschriebenen Toleranzen auszuführen und nur Original-Ersatzteile zu verwenden.

AGRIA-WERKE GMBH 7108 MÖCKMÜHL

Telefon (06298) 311 - Fernschreiber 0466 791

Stichwort-Verzeichnis

Benennung	Seite	Tafel	Benennung	Seite	Tafel
Anbauteile (Dieselmotor)	56/32	59/289	Lenker	38	302
Auspuff (Jlo-Motor)	28	310	Lichtmaschine Art. 1889 b	48	186
Auspuff (Dieselmotor)	44	323	Luftfilter (Dieselmotor)	44	323
Beleuchtung auf der Maschine	50/52	181/182	Luftfilter (Jlo-Motor)	28	310
Bowdenzüge	40	303	Lüftergehäuse (Dieselmotor)	58/60	61
Bremsen	24	288	Motorflansch	26	301
Einspritzpumpe (Dieselmotor)	66	63	Motorhaube (Diesel)	44	323
Gashebel	40	303	Oltschmierpumpe (Dieselmotor)	66	63
Gehäusedeckel	32/28	289/301	Regler (Dieselmotor)	68	64
Getriebegehäuse	14	274	Reifen und Schläuche	42	311
Gewichtsträger	36/37	306/307	Ritzelwelle (Benzin)	16	284
Hauptwelle	14	274	Ritzelwelle (Diesel)	18	287
Klinknabe	24	288	Schalthebel	22	283
Konuskupplung	16	284	Schaltstangen	42	311
Kömetkupplung	32	289	Seilzüge	40	303
Kraftstoffbehälter (Benzin)	30	309	Triebbradwelle	20	282
Kraftstoffbehälter (Diesel)	32	289	Unterholm	38	302
Kraftstoff-Filter	70	729	Werkzeuge	46/47	304 / 305
Kurbelgehäuse (Dieselmotor)	58/60	61	Werkzeugkasten	34	308
Kurbelscheibe	22	283	Zapfwelle	14	274
Kurbelwelle (Dieselmotor)	62/64	62	Zwischenstück (Diesel)	18	287
			Zylinder (Dieselmotor)	62/64	62

Maschinen-Type 1800 a mit Jlo-Zweitakt-Otto-Motor

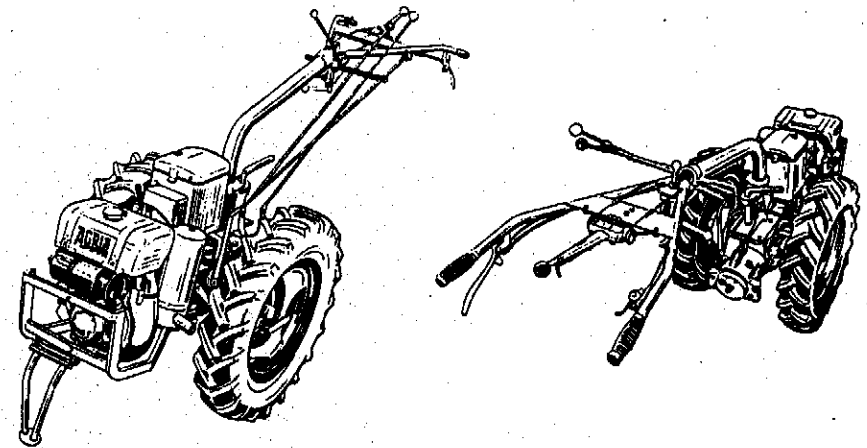

Maschinen-Type 1800 D mit Hirth-Zweitakt-Dieselmotor

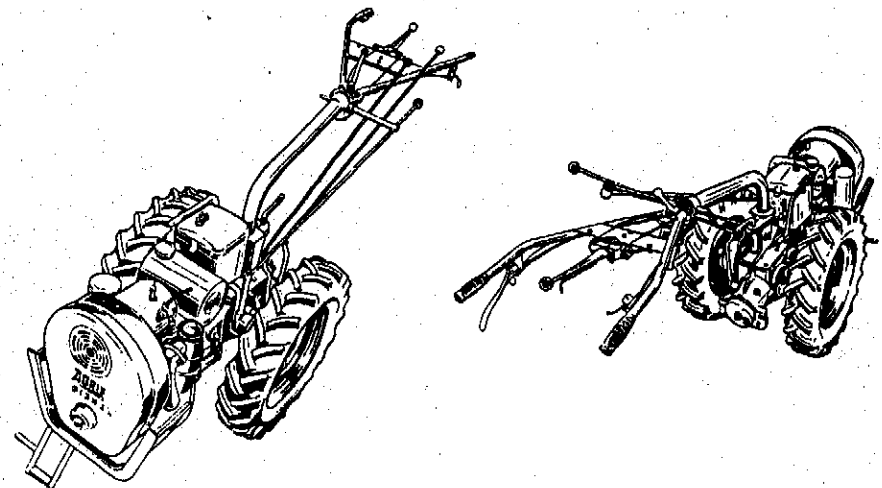

Tafel 274 Getriebegehäuse - Hauptwelle - Zapfwelle

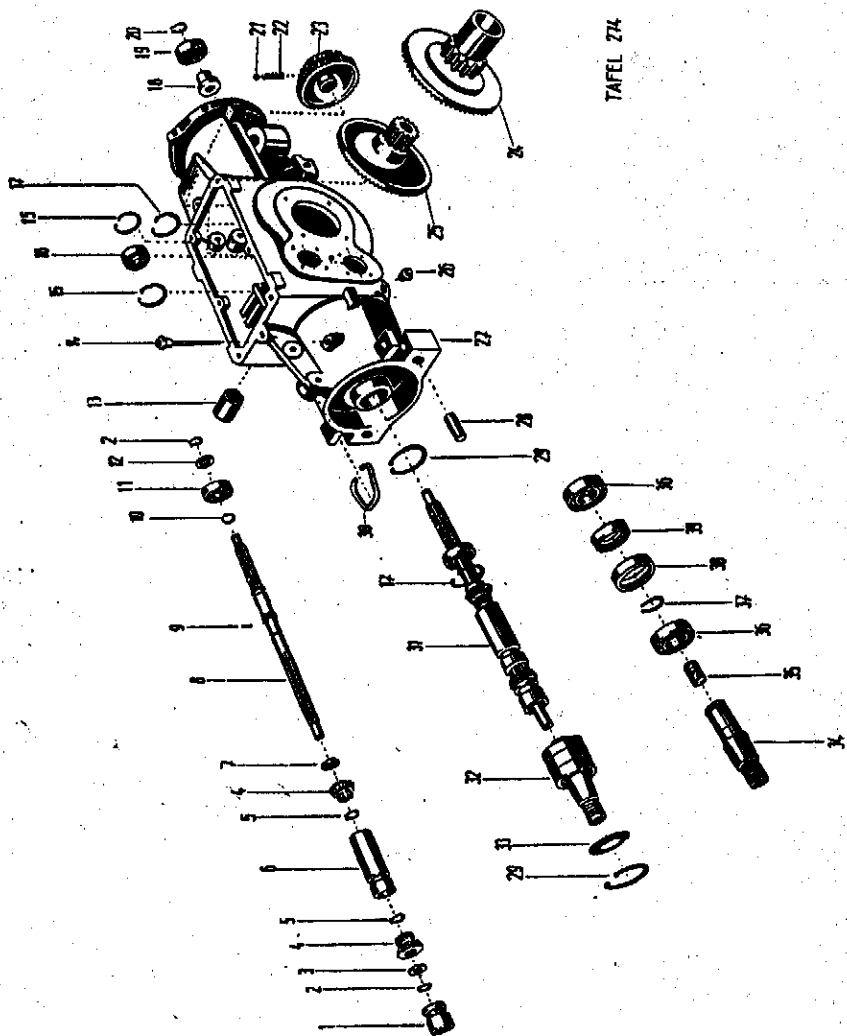

Tafel 274 Getriebegehäuse - Hauptwelle - Zapfwelle

Bild	Benennung	Teil-Nr.	Stck.	Bemerkungen
1	Schaltmuffe	036 63	1	
2	Sicherungsring 21 a × 1,2	013 31	2	
3	Verzahnter Justiering	304 59	1	
4	Kegelritzel	036 59	2	
5	Sicherungsring	036 60	2	
6	Gangschalthülse	036 61	1	
7	Justiering	036 58	1	
8	Hauptwelle	036 57	1	
9	Zylinderkerbstift 2 × 10	016 46	1	
10	Sicherungsring 25 a × 1,2	013 34	1	
11	Rillenkugellager 6205	025 67	1	
12	Distanzscheibe 22 × 34,5 × 2	010 83	1	
13	Radlagerbuchse	036 13	1	
14	Olmestab R 3/8" × 100	021 67	1	
15	Sicherungsring 471 × 1,75	013 82	2	
16	Rillenkugellager 6204	025 65	1	
17	Sicherungsring 52 i × 2	013 85	2	
18	Distanzbuchse	036 67	1	
19	Rillenkugellager 6205	025 67	1	
a	Distanzbuchse kompl.	036 69	1	Bild 18 u. 19
20	Sicherungsring 17 a × 1	013 27	1	
21	Kugel 8 Ø	018 55	1	
22	Feder zum Schaltrad	036 66	1	
23	Schaltrad (55/44 Z)	036 65	1	f. Type 1800 a, b, L/L 1
a	" (51/39 Z)	036 68	1	f. " 1800 D, DL, DL 1
b	" (51 Z)	037 58	3	f. " 1800 DL 4
24	Tellerrad (68/14 Z)	037 55	1	f. Ausführungen L u. L 1
25	" (14 Z)	037 04	1	
26	Verschlussstopfen R 3/8"	021 21	1	
27	Getriebegehäuse	036 22	1	für Normalausführung 1800 a, b, D
a	"	036 23	1	für alle Typen L
b	"	038 81	1	für alle Typen L 1
28	Führungsstift	036 12	2	
29	Sicherungsring 62 i × 2	013 90	2	
30	Haltering	036 08	1	
31	Vormontierte Teile Bild 1—12 und 17			
32	" Bild 34—39			
33	Gekröpfte Dichtungsscheibe 36x61,5x1	009 70	1	
34	Zapfwelle	037 14	1	
35	Kork	037 24	1	
36	Rillenkugellager 6206	025 71	2	
37	Sicherungsring 30 a × 1,5	013 38	1	
38	Zwischenring	037 15	1	
39	Wellendichtring C 30 × 56 × 12	020 18	1	

Tafel 284 Konuskupplung (Nasskupplung)

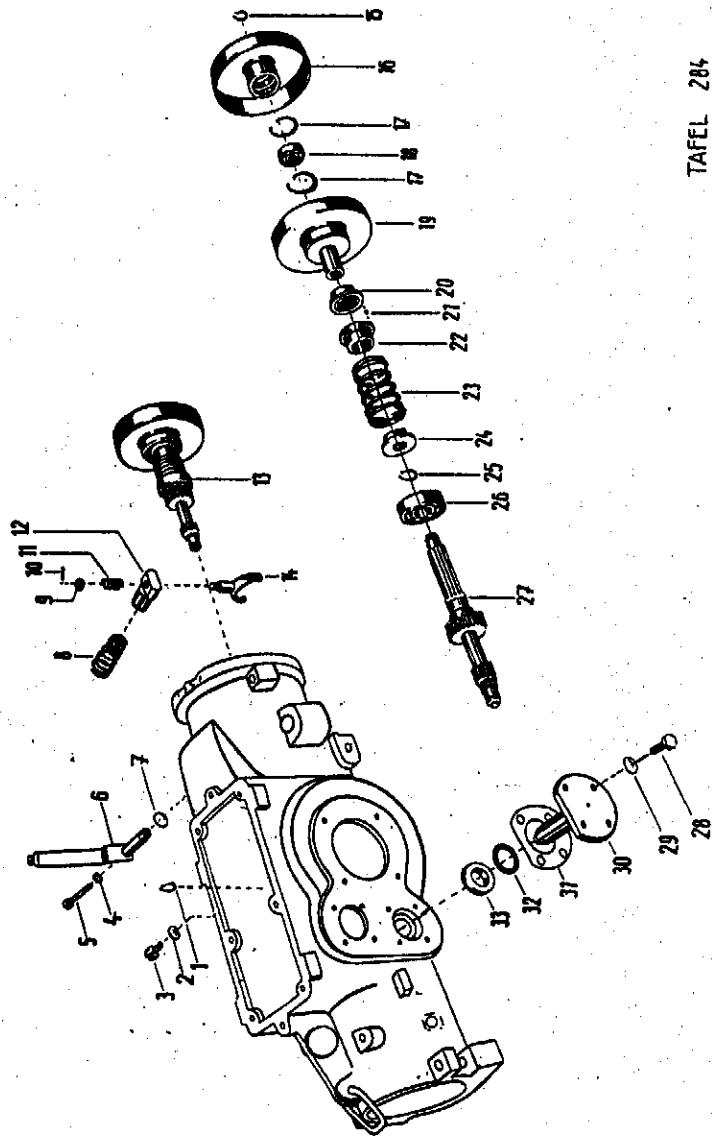

TAFEL 284

Tafel 284 Konuskupplung (Nasskupplung)

Bild	Benennung	Teil-Nr.	Stck.	Bemerkungen
1	Sicherungsring 20 a × 1,2	013 30	1	
2	Dichtring A 12 × 18 Al	009 04	x	
3	Seilzugwiderlager (M 12)	036 18	1	
a	" (M 10)	036 27	1	
4	Federscheibe B 10	011 92	1	
a	Scheibe 10,5	007 84	x	
5	Sechskantschraube M 10 × 100	000 35	1	
6	Kupplungshebel	036 55	1	
7	Dichtungsring 19 × 2,4	021 41	1	
8	Kegelfeder	036 38	1	
9	Scheibe 13	007 85	1	
10	Splint 3 × 20	014 60	1	
11	Schwenkbüggelfeder	036 37	1	
12	Kuppel Faust	036 35	1	
13	Motorkupplung (vormontiert)	036 56	1	Bild 15-27
14	Schwenkbügel	036 36	1	
15	Sicherungsring 17 a × 1	013 27	1	
16	Kupplungskonus	036 53	1	
17	Sicherungsring 40 i × 1,75	013 79	2	
18	Rillenkugellager 6203	025 64	1	
19	Schiebekegel	036 31	1	
a	" komplett	036 52	1	Bild 19-22
20	Kuppelhut	036 32	1	
21	Kugel 4,5 Ø	018 57	22	
22	Spurteller	036 33	1	
23	Kupplungsfeder	036 40	1	
24	Kupplungsfederteller	036 30	1	
25	Sicherungsring 25 a × 1,2	013 34	1	
26	Rillenkugellager 6305	025 82	1	
27	Ritzelwelle	036 41	1	
28	Sechskantschraube M 10 × 25	001 03	4	
29	Federscheibe B 10	011 92	4	
30	Flanschachse	037 00	1	
31	Flanschdichtung	036 72	1	
32	Distanzscheibe 25 × 39,5 × 0,2	010 66	x	
a	" 25 × 39,5 × 0,4	010 67	x	
b	" 25 × 39,5 × 1,0	010 68	x	
c	" 25 × 39,5 × 1,5	010 69	x	
33	Scheiben-Rillenkugellager 51105	026 07	1	

X - nach Bedarf

Tafel 287 Ritzelwelle - Zwischenflansch (Dieselmotor)

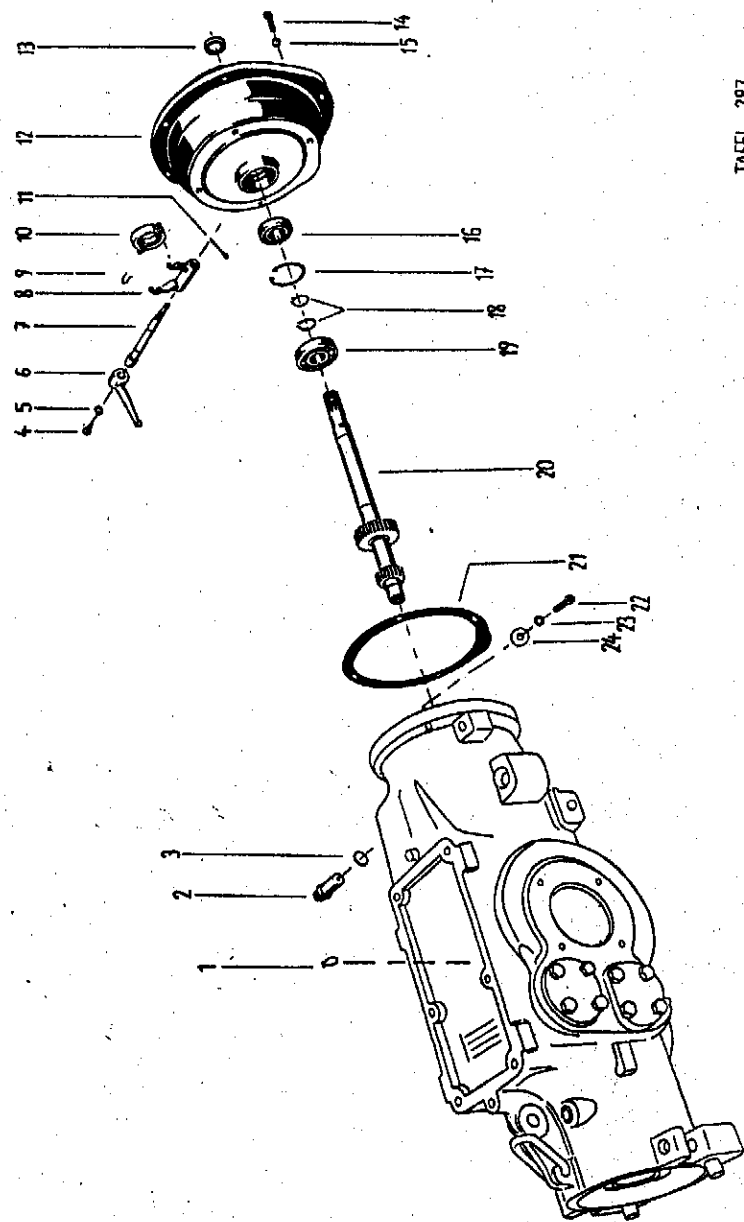

TAFEL 287

Tafel 287 Ritzelwelle - Zwischenflansch (Dieselmotor)

Bild	Benennung	Teil-Nr.	Stck.	Bemerkungen
1	Sicherungsring 20 a × 1,2	013 30	1	
2	Seilzugwiderlager	036 49	1	
3	Dichtungsring 19 × 2,4	021 41	1	
4	Sechskantschraube M 10 × 20	001 13	1	
5	Federring A 10	012 97	1	
6	Kuppelhebel	036 48	1	
7	Kuppelwelle	036 47	1	
8	Gabelhebel	036 46	1	
9	Haltefeder	256 96	2	
10	Kupplungsaustrücker komplett	256 98	1	
a	Grafitring	256 97	1	
11	Splint 3 × 20	014 60	1	
12	Zwischenstück	036 45	1	
13	Weellendichtring B 25 × 35	019 76	1	
14	Sechskantschraube M 10 × 40	000 39	4	
15	Federring A 10	012 97	4	
16	Rillenkugellager 6205	025 67	1	
17	Sicherungsring 52 i × 2	013 85	1	
18	" 25 a × 1,2	013 34	2	
19	Rillenkugellager 6305	025 82	1	
20	Ritzelwelle	036 42	1	
21	Dichtung	036 25	1	
22	Sechskantschraube M 8 × 20	001 09	1	} zur Befestigung von Bild 2
23	Federring A 8	012 96	1	
24	Scheibe 8,3 × 30 × 3	008 24	1	

Tafel 282 Triebbradwelle

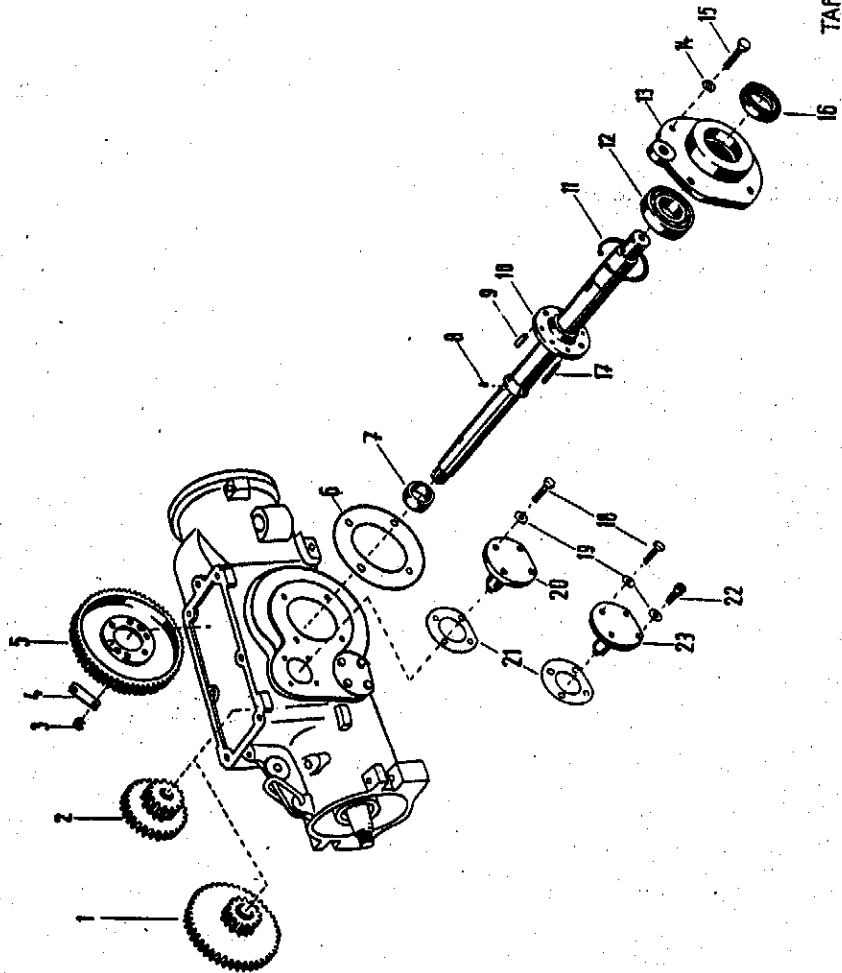

TAFEL 282

Tafel 282 Triebbradwelle

Bild	Benennung	Tell-Nr.	Stck.	Bemerkungen
1	Zwischenrad (43/14 Z)	037 53	1	für Ausführung L
2	" (28/14 Z)	038 80	1	" " L 1
3	Sechskantmutter M 10	005 97	6	
4	Sicherungsblech	036 75	4	
5	Stirnrad	036 73	1	
6	Lagerflanschdichtung	036 74	1	
7	Distanzbuchse	036 79	1	
8	Zylinderstift 5 m 6 × 8	015 71	3	
9	" 10 m 6 × 20	015 70	2	
10	Triebbradwelle komplett	037 12	1	Bild 9, 10, 17
11	Sicherungsring 72 i × 2,5	013 95	1	
12	Rillenkugellager 6207	025 73	1	
13	Lagerflansch	036 86	1	
14	Federscheibe B 10	011 92	4	
15	Sechskantschraube M 10 × 25	001 03	4	
16	Wellendichtring B 35 × 56	019 12	2	
17	Stiftschraube M 10 × 22	004 78	6	
18	Sechskantschraube M 10 × 25	001 03	4	
19	Federscheibe B 10	011 92	4	
20	Flanschachse	038 82	1	für Ausführung L 1
21	Flanschdichtung	036 72	1	
22	Innensechskantschraube M 10 × 25	002 16	4	davon je 2 in die obere u. untere Flanschachse
23	Flanschachse	037 57	1	für Ausführung L

Tafel 283 Schalthebel - Kurbelscheibe

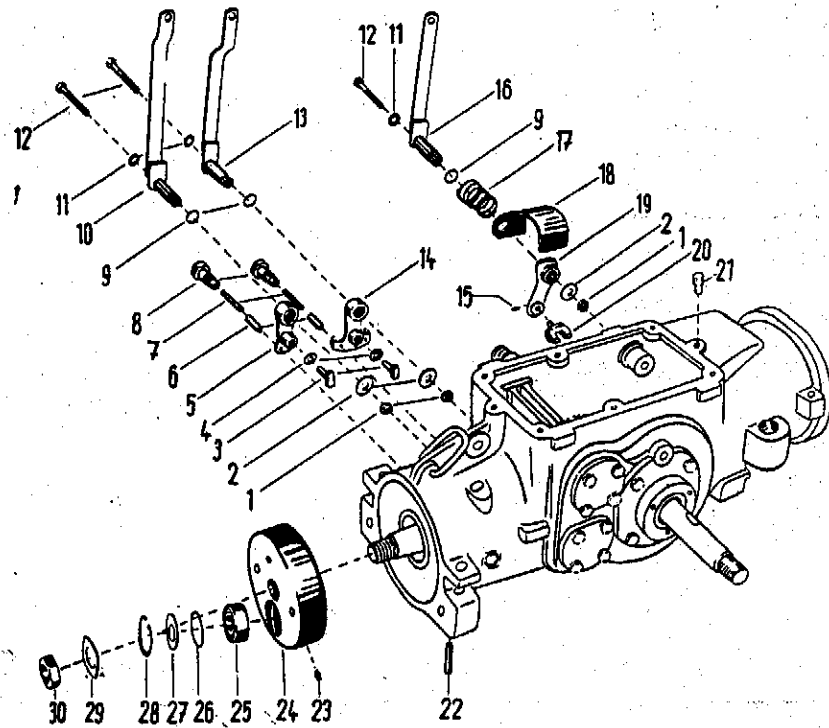

TAFEL 283

Tafel 283 Schalthebel - Kurbelscheibe

Bild	Benennung	Teil-Nr.	Stck.	Bemerkungen
1	Sicherungsmutter M 10	006 66	3	
2	Scheibe 10,5 × 30 × 3	008 34	3	
3	Schaltstein	037 19	2	
4	Federscheibe B 10	011 92	x	
5	Zapfwellenrasthebel	037 20	1	
6	Raststift	037 21	2	
7	Rastfeder	037 22	2	
8	Rasthülse	037 23	2	
9	Dichtungsring 19 × 2,4	021 41	3	
10	Zapfwellenschalthebel	037 25	1	
11	Federscheibe B 10	011 92	3	
12	Sechskantschraube M 10 × 100	000 63	3	
13	VR-Schalthebel	037 10	1	
14	VR-Rasthebel	036 80	1	
15	Spannhülse 3 × 16	015 82	1	
16	Gangschalthebel	037 03	1	
17	Kegelfeder	036 83	1	
18	Spritzblech	036 14	1	
19	Gangschaltarm	036 82	1	f. Type 1800 a, b, L/L f
a	"	036 85	1	f. " 1800D, DL, DL 1
20	Schaltgabel	036 81	1	
21	Entlüftungsnippel	036 16	1	
22	Spannhülse 13 × 32	016 10	2	
23	Kugelkopf-Schmiernippel M 6	263 90	1	
24	Kurbelscheibe	037 16	1	
25	Pendelkugellager 2204	025 95	1	
26	Scheibe 40 × 46,5 × 1	008 29	1	
27	" 23 × 46,5 × 1	008 28	1	
a	Distanzscheibe 35 × 46,5 × 0,2	010 76	x	
b	" 35 × 46,5 × 0,4	010 77	x	
28	Sicherungsring 47 i × 1,75	013 82	1	
29	Sicherungsblech	037 18	1	
30	Sechskantmutter M 28 × 1,5 links	006 22	1	

X → nach Bedarf

Tafel 288 Klinknabe - Bremsen

Tafel 288 Klinknabe - Bremsen

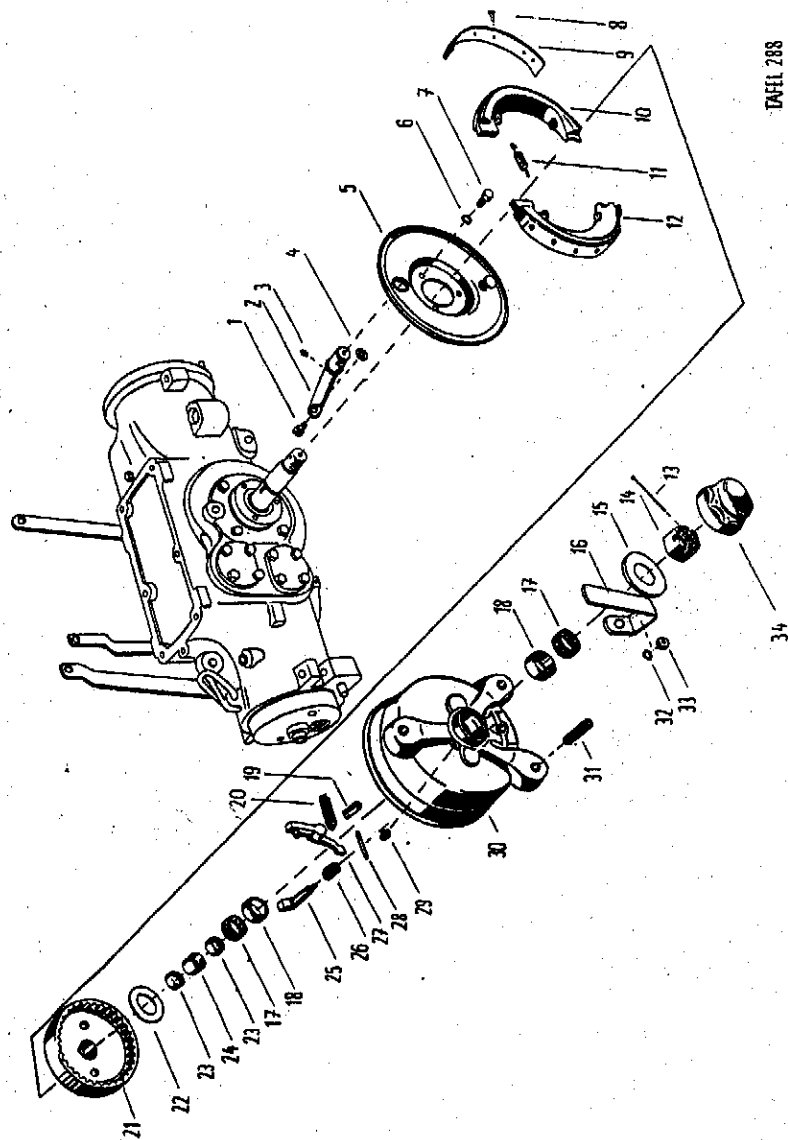

TAFEL 288

Bild	Benennung	Teil-Nr.	Stck.	Bemerkungen
1	Bremsseilauge	036 91	2	
2	Bremshebel rechts	036 93	1	
a	" links	036 92	1	
3	Kugelpf-Schmiernippel M 6	263 90	2	
4	Scheibe 8,4	007 82	2	
5	Bremsschild kompl.	037 05	2	
6	Federring A 10	012 97	6	
7	Sechskantschraube M 10 x 15	001 05	6	
8	Rohrniet C 4 x 12	017 82	20	
9	Bremshelag	066 93	4	
10	Bremsbacke rechts	067 02	2	
a	" links	067 01	2	
11	Bremsbackenzugfeder	066 94	4	
12	Bremsbacke links kompl.	067 01	2	
a	" rechts "	067 02	2	
13	Splint 4 x 50	014 59	2	
14	Kronenmutter M 28 x 1,5	006 60	2	
15	Nabenschluss-Scheibe	036 98	2	
16	Schalthebel	036 97	2	
17,18,23	Nadellager 10-1063	026 19	4	Bild 17, 18, 23 } wird nicht einzeln geliefert
17	" (Nadelring)			
18	" (Aussering)			
19	Spannhülse 12 x 32	015 83	2	
20	Klinkenfeder	064 42	4	
a	Scheibenfeder 6 x 9	016 99	2	
21	Zahnnahe	036 88	2	
22	Distanzscheibe 32 x 54,5 x 0,6	010 93	2	wird nicht einzeln geliefert
23	Nadellager (Innenring)			
24	Distanzrohr	036 99	2	
25	Schaltwelle	036 87	2	
26	Feder	257 09	2	
27	Klinke rechts	037 07	2	
a	" links	037 06	2	
28	Federanlagestift	036 90	2	
a	Spannhülse 5 x 40	016 05	2	
29	Kugelpf-Schmiernippel 45° M 6	263 92	2	
30	Klinknabe *)	037 11	2	Bild 30, 31
31	Stiftschraube M 14 x 1,5 x 28	004 77	6	
32	Federring A 10	012 97	2	
33	Sechskantmutter M 10	006 29	2	
34	Radkappe	037 13	2	

*) - bei Ersatzbedarf ist die angegebene Teil-Nr. in Verbindung mit
1 x Klinke 037 063
1 x Klinke 037 073 anzubauen.

Tafel 301 Gehäusedeckel - Jlo-Motor

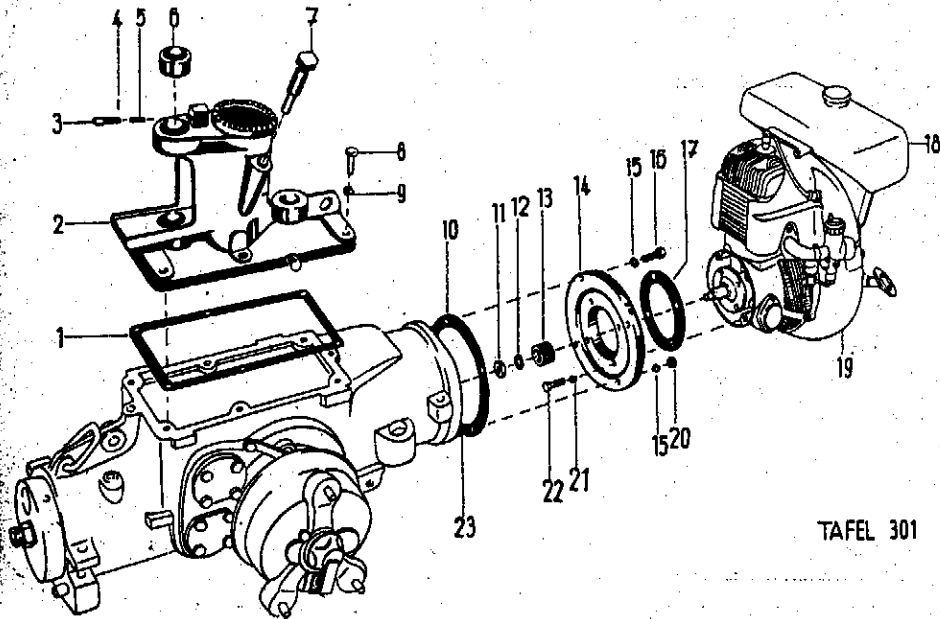

TAFEL 301

Tafel 301 Gehäusedeckel - Jlo-Motor

Bild	Benennung	Teil-Nr.	Stck.	Bemerkungen
1	Deckeldichtung	036 09	1	
2	Gehäusedeckel	036 19	1	
a	" kompl.	036 29	1	Bild 2, 3-6
3	Steckerraste	036 21	1	
4	Splint 3 x 15	014 69	1	
5	Schaltstangenfeder	049 34	1	
6	Einspannbuchse	014 75	2	
7	Sechskantschraube mit Zapfen M 20 x 80	001 95	1	
8	Sechskantschraube M 12 x 40	000 36	4	
9	Federscheibe B 12	011 93	6	
a	Sechskantschraube M 12 x 50	000 88	2	
10	Dichtung	036 25	1	
11	Sechskantmutter M 16	006 39	1	
12	Federscheibe B 16	011 95	1	
13	Kurbelfutter	036 34	1	
14	Motorflansch	038 67	1	
15	Federring A 10	012 97	4	
16	Sechskantschraube M 10 x 40	000 15	2	
17	Dichtung	036 74	1	
18	Kraftstoffbehälter		1	Einzelteile siehe Tafel 300, Seite 30
19	Jlo-Zweitakt-Motor L 250		1	Einzelteile siehe Ersatz- teilliste für Motor 0/5
20	Sechskantmutter M 10	005 97	2	
21	Federring A 10	012 97	4	
22	Sechskantschraube M 10 x 30	001 27	4	
23	Stiftschraube M 10 x 30	004 34	2	

Tafel 310 Auspuff - Luftfilter (Jlo-Motor)

Tafel 310 Auspuff - Luftfilter (Jlo-Motor)

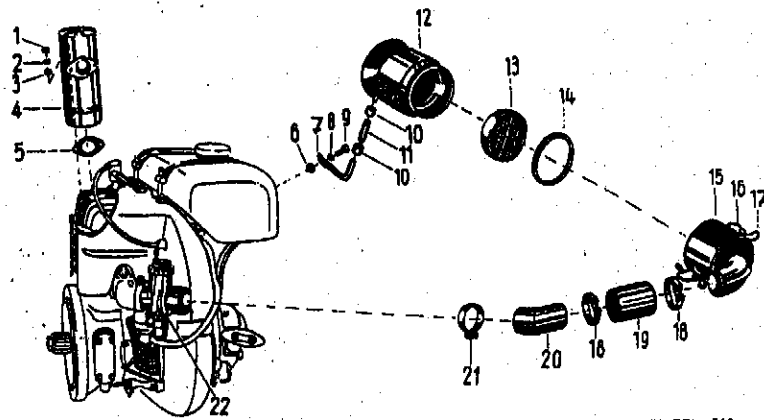

TAFEL 310

Bild	Benennung	Teil-Nr.	Stck.	Bemerkungen
1	Sechskantmutter M 8	005 95	2	
2	Scheibe 8,4	007 82	2	
3	Federscheibe B 8	011 91	2	
4	Auspufftopf	038 77	1	
5	Dichtung für Auspuff	085 54	1	
6	Scheibe 6,4	007 80	1	
7	Filterstütze	038 69	1	
8	Federscheibe B 6	011 90	1	am Motor schon vorhanden
9	Sechskantschraube M 6 × 25	000 20	1	dafür entfällt eine Schraube vom Motor
10	Schlauchhülse D 17	023 19	2	
11	Schlauchstück	252 00	1	
a	Nassluftfilter	038 68	1	Bild 4-8
12	Gehäuse	033 11	1	
13	Schichtfiltereinsatz	077 87	1	
14	Dichtung	032 96	1	
15	Kappe	033 13	1	
16	Verschlussbügel	033 08	2	
17	Spannbügel	033 04	2	
a	Splint 3 × 25	014 71	2	
18	Spannschelle B 50 × 9	022 00	2	
19	Schlauchstück	251 99	1	
20	Luftkrümmer	038 65	1	
21	Klemmschelle	021 87	1	
a	Sechskantschraube M 6 × 20	000 54	1	} Einzelteile siehe Ersatzteilliste 0/5, Tafel 144
b	Sechskantmutter mit Hals M 6	005 74	1	
22	Vergaser Bing 1/26/301	026 77	1	

Tafel 309 Kraftstoffbehälter mit Tankstütze (Jlo-Motor)

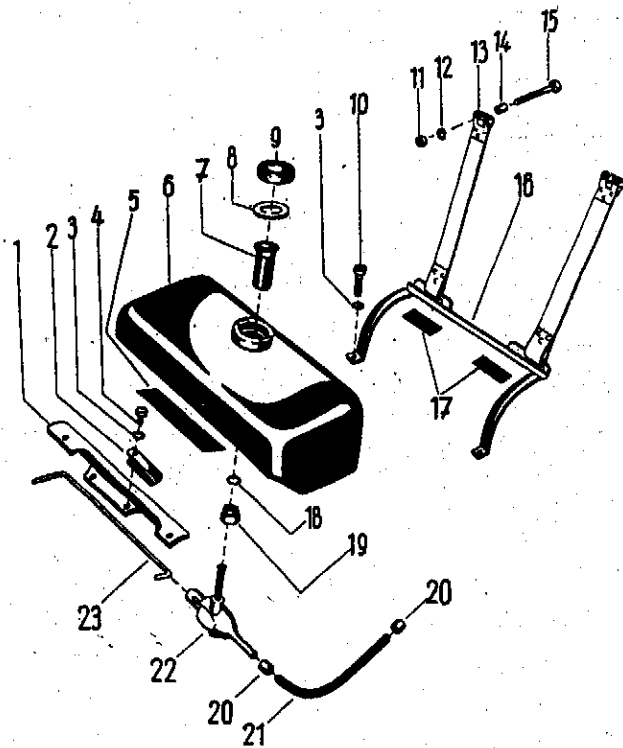

TAFEL 309

Tafel 309 Kraftstoffbehälter mit Tankstütze (Jlo-Motor)

Bild	Benennung	Teil-Nr.	Stck.	Bemerkungen
1	Tankstütze hinten	038 72	1	
2	Gaszughalter	038 70	1	
3	Federscheibe B 8	011 91	4	
4	Sechskantschraube M 8 × 15	001 02	2	
5	Tankunterlage	040 60	1	
6	Kraftstoffbehälter	038 74	1	
7	Kraftstoffsieb	251 92	1	
8	Dichtring 40 × 61 × 3	008 88	1	
9	Verschlussdeckel 40 (mit Aufdruck 1:20)	021 28	1	
10	Innensechskantschraube M 8 × 40	002 22	2	
11	Sechskantmutter M 6	005 93	2	
12	Federring A 6	012 95	2	
13	Tank-Spannband	022 69	2	
a	Beilage	044 18	2	
b	Halbrundniet 3 × 6	017 33	6	
14	Hülse	045 68	2	
15	Sechskantschraube M 6 × 60	000 03	2	
16	Tankstütze kompl.	038 78	1	(mit Bild 13)
17	Tankunterlage	040 60	1	wie Bild 5, wird geteilt
18	Dichtring 11,1 × 14,5 × 1	008 49	1	
19	Anschlussmutter M 16 × 1	021 31	1	zu Bild 22
20	Schlauchhülse D 10	023 11	2	
21	Kraftstoffschlauch C 5 × 9 × 300	198 40	1	
22	Kraftstoffhahn	321 06	1	
23	Gestänge für Kraftstoffhahn	038 66	1	

Tafel 289 Gehäusedeckel - Kraftstoffbehälter (Dieselmotor)

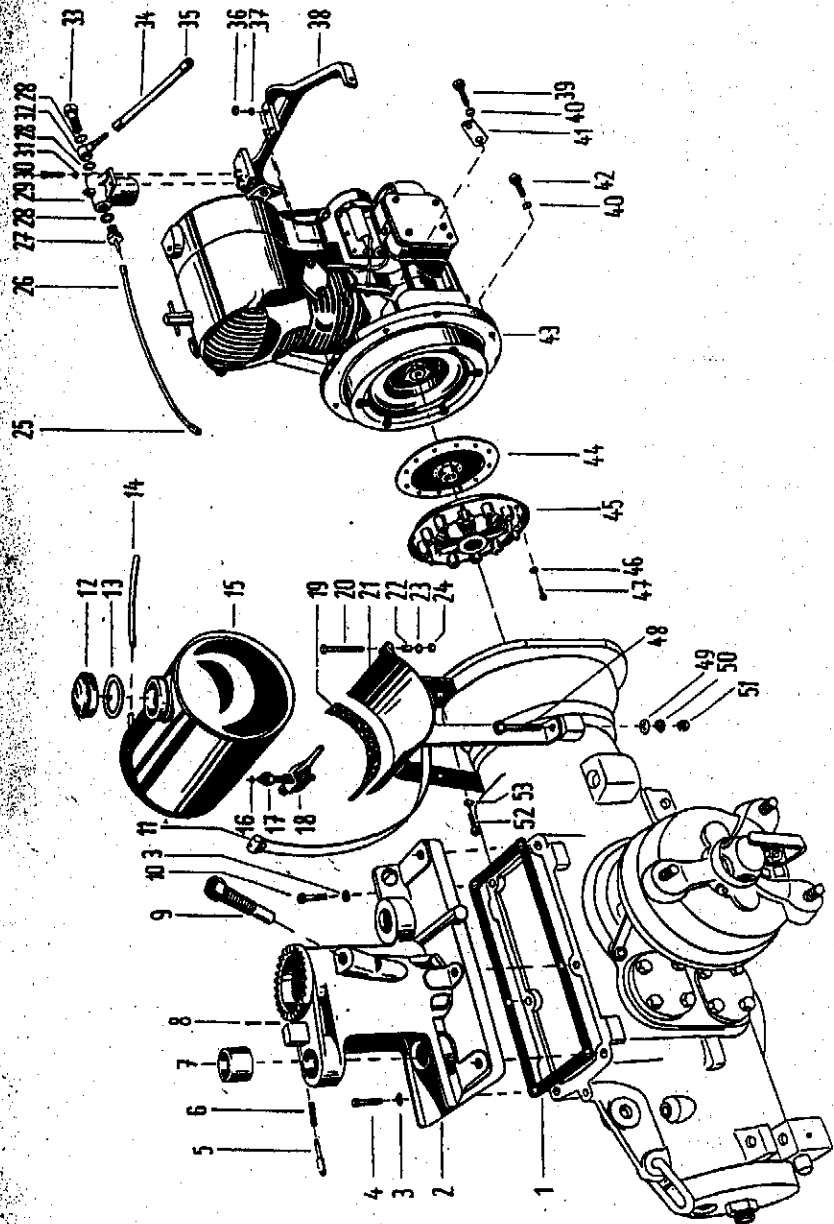

TAFEL 289

Tafel 289 Gehäusedeckel - Kraftstoffbehälter (Dieselmotor)

Bild	Benennung	Teil-Nr.	Stck.	Bemerkungen
1	Deckeldichtung	036 09	1	
2	Gehäusedeckel	036 19	1	
a	kompl.	036 29	1	Bild 2, 5-8
3	Federscheibe B 12	011 93	6	
4	Sechskantschraube M 12 × 40	000 36	4	
5	Steckerraste	036 21	1	
6	Schaltstangenfeder	049 34	1	
7	Einspannbuchse 32 × 40 × 30	014 75	2	
8	Splint 3 × 15	014 69	1	
9	Sechskantschraube mit Zapfen 20 × 80	001 95	1	
10	M 12 × 50	000 88	2	
11	Spannband	127 44	1	
12	Verschlussdeckel 40	021 25	1	
13	Dichtring	008 88	1	
14	Kraftstoffschlauch A 5 × 9 × 130	198 66	1	
15	Kraftstoffbehälter	038 46	1	
16	Dichtring 40 × 61 × 3	008 49	1	
17	Schnellanschlussmutter	021 31	1	einschl. Bild 16, 17
18	Kraftstoffhahn	321 06	1	
19	Behälterunterlage	043 82	2	
20	Sechskantschraube M 6 × 60	000 03	1	
21	Tankträger	038 45	1	
22	Hülse	045 68	1	
23	Federring A 6	012 95	1	
24	Sechskantmutter M 6	005 93	1	
25	Schlauchhülse D 10	023 11	2	
26	Kraftstoffschlauch C 5 × 9 × 260	198 43	1	
27	Rohranschluss	029 95	1	
28	Dichtring C 14 × 20	009 47	3	{ Einzeltelle siehe Seite 70, Tafel 720
29	Kraftstofffilter	038 37	1	
30	Sechskantschraube M 8 × 25	000 19	2	
31	Federring A 8	012 96	2	
32	Kraftstoffleitung	038 50	1	
33	Hohlschraube A 8 M 14 × 1,5	020 78	1	
34	Kraftstoffschlauch C 8 × 12 × 120	022 95	1	
35	Schlauchhülse D 13	023 18	2	
36	Sechskantmutter M 8	005 95	4	} siehe Ersatzteilliste für Motor
37	Federscheibe B 8	011 91	4	
38	Haubenstütze	038 39	1	
39	Sechskantschraube M 10 × 40	000 15	1	
40	Federring A 10	012 97	4	
41	Gaszugstütze	038 31	1	
42	Sechskantschraube M 10 × 35	000 29	3	
43	Dieselmotor (Hirth) D 23/24 M 1		1	
44	Kupplungsscheibe	039 17	1	
a	Belagring	039 05	2	} Einzeltelle von Bild 44
b	Niet B 4 × 5	017 84	12	
c	Kupplungszahnabe	255 74	1	
d	Halbrundniet 5 × 12	017 38	6	
45	Kupplungsdruckplatte K 160	304 79	1	
46	Federring A 6	012 95	6	
47	Sechskantschraube M 6 × 15	001 12	6	
48	M 10 × 60	000 24	2	
49	Scheibe 10,5	007 84	2	
50	Federring A 10	012 97	3	
51	Sechskantmutter M 10	005 97	2	
52	Sechskantschraube M 10 × 15	001 05	1	

Tafel 308 Werkzeugkasten

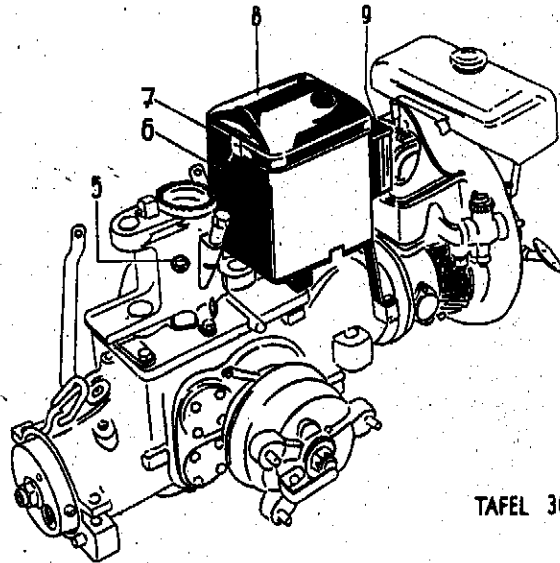
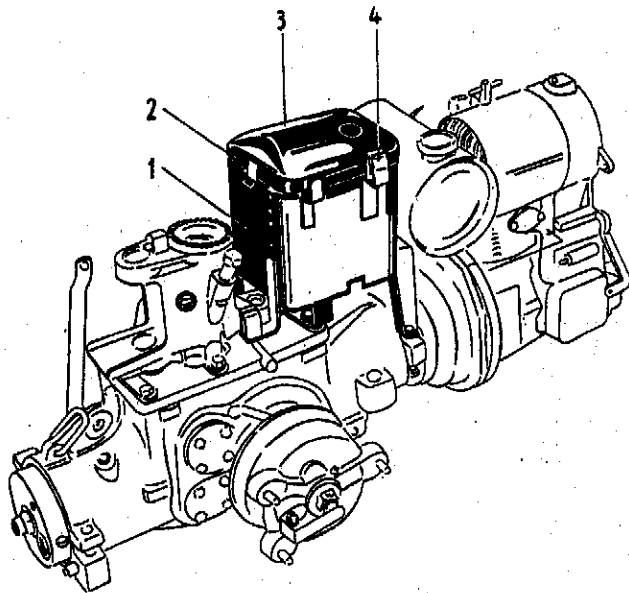

TAFEL 308

Bild	Benennung	Teil-Nr.	Stck.	Bemerkungen
1	Werkzeugkasten	038 63	1	Bild 1-4 für Dieselmotor
2	Deckelfeder	038 57	2	
a	Halbrundniet 3 × 6	017 13	4	
3	Deckel	038 61	1	(einschl. Bild 2)
4	Schlüsselhalter	147 22	1	
a	Halbrundniet 3 × 10	017 30	2	
5	Typenschild	036 26	1	für 1800 D
a	"	036 15	1	• 1800 a
b	Halbrundkerbnagel 2 × 6	016 72	2	
6	Werkzeugkasten	038 64	1	Bild 6-9 für Benzinmotor
7	Deckelfeder	038 57	2	
a	Halbrundniet 3 × 6	017 13	4	
8	Deckel	038 61	1	
9	Schutzkasten	038 58	1	
a	Befestigungsblech	038 59	1	nur erforderlich bei nach- träglichen Anbau von Bild 8

Tafel 306 Gewichtsträger (Jlo-Motor)

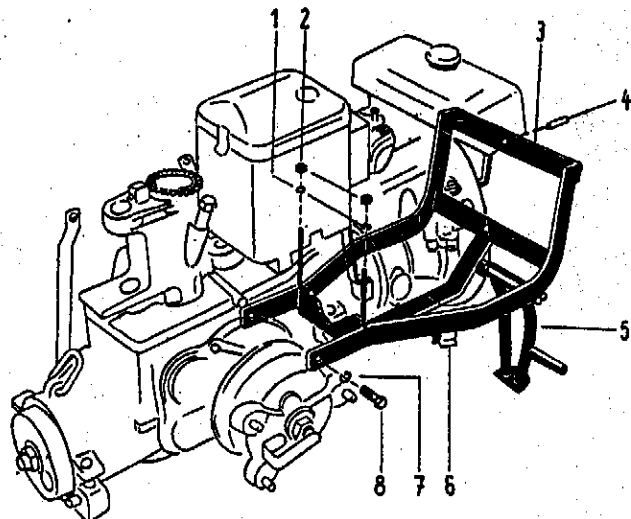

TAFEL 306

Bild	Benennung	Teil-Nr.	Stck.	Bemerkungen
1	Federring A 12	012 98	2	(Bild 3, 4, 5, 6)
2	Sechskantmutter M 12	005 98	2	
3	Gewichtsträger	037 92	1	
4	Spannhülse 13 × 32	016 10	2	
5	Stütze	037 91	1	
a	Stützbolzen	038 36	1	
6	Schlüsselhalter	147 22	1	
a	Halbrundniet 3 × 10	017 30	2	
7	Federring A 16	013 00	2	
8	Sechskantschraube M 16 × 35	001 33	2	

Tafel 307 Gewichtsträger (Dieselmotor)

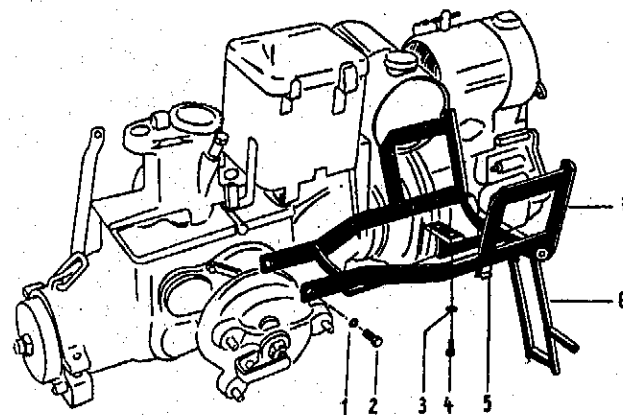

TAFEL 307

Bild	Benennung	Teil-Nr.	Stck.	Bemerkungen
1	Federring A 16	013 00	2	
2	Sechskantschraube M 16 × 35	001 33	2	
3	Federring A 12	012 98	2	
4	Sechskantschraube M 12 × 30	001 17	2	
5	Schlüsselhalter	147 22	1	
a	Halbrundniet 3 × 10	017 30	2	
6	Stütze	038 49	1	
a	Stützbolzen	038 36	1	(Bild 5, 6, 7)
7	Gewichtsträger	038 53	1	

Tafel 302 Unterholm - Lenker

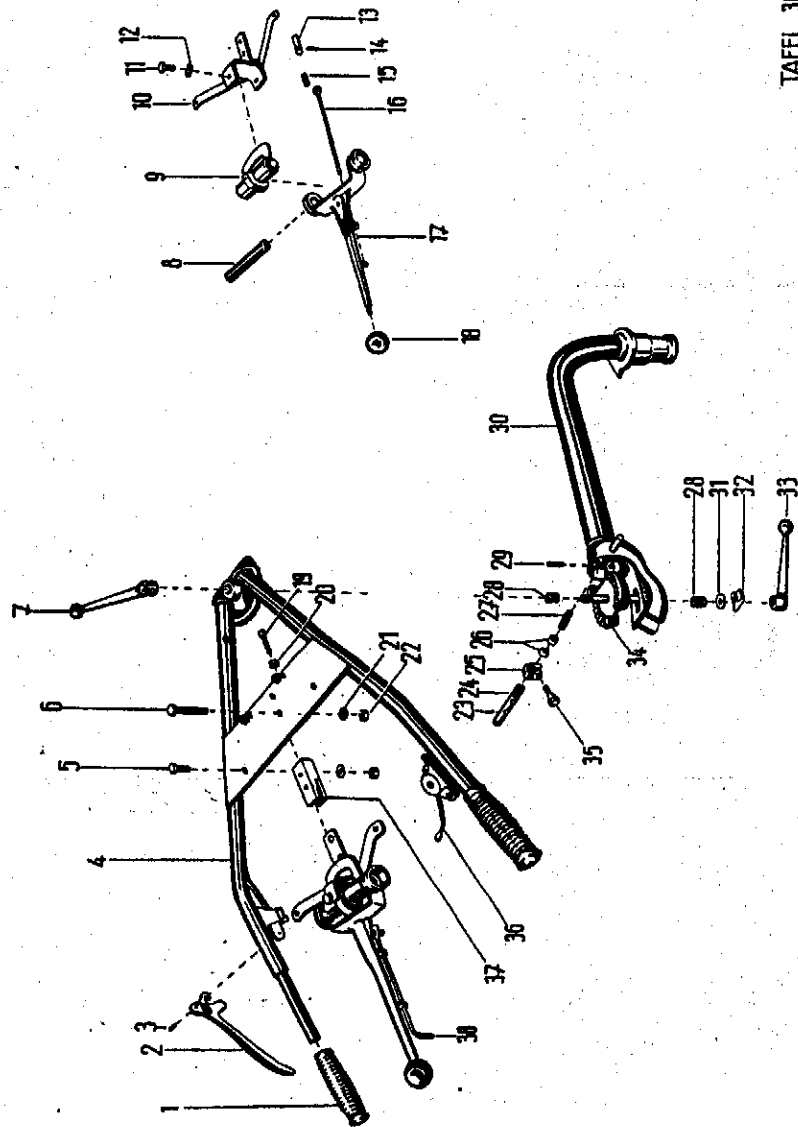

TAFEL 302

Tafel 302 Unterholm - Lenker

Bild	Benennung	Teil-Nr.	Stck.	Bemerkungen
1	Lamellenhandgriff	128 25	2	
2	Kupplungshandhebel	304 68	1	
3	Nietstift 6 h 11 × 25	018 22	1	
4	Oberholm	037 84	1	ohne Bild 1 u. 38
5	Sechskantschraube M 10 × 20	001 13	2	
6	Sechskantschraube M 10 × 40	001 14	2	
7	Spannknebel, oben	037 69	1	
8	Rohrachse	037 42	1	
9	Rastenzylinder	037 40	1	
10	Ankerbügel	037 49	1	
11	Zapfenschraube	037 41	2	
12	Federring A 10	012 97	2	
13	Sperrklinke	037 38	1	
14	Kegelkerbstift 6 × 32	016 32	1	
15	Bremsrastenfeder	037 44	1	
16	Zugstange	037 39	1	
17	Bremshebel	037 37	1	
18	Griffkugel	042 95	1	
19	Verstellschraube M 8 × 35	021 03	2	
20	Sechskantmutter M 8	006 23	2	
21	Federscheibe B 10	011 92	3	
22	Sechskantmutter M 10	005 97	4	
23	Spannhülse 4 × 24	015 96	3	
24	Führungsrohr	042 90	1	
25	Lenkerschnalle	038 02	1	angebaut ab Masch. Nr. 40 N. . 11549
26	Schaltstangengleitstück	253 49	6	eingebaut ab Masch. Nr. 40 N. . 11666
27	Druckfeder	253 48	3	
28	Holmfeder	037 67	2	
29	Spannhülse 10 × 40	016 09	2	
30	Unterholm	037 82	1	
31	Scheibe 17	007 87	1	
32	Spannstück	037 66	1	
33	Spannknebel, unten	037 70	1	
34	Untere Verstellplatte	037 83	1	
a	Spannbolzen	037 68	1	Einzelteil von Bild 34
35	Sechskantschraube mit Zentrierkegel M 12 × 28	001 92	1	
36	Gashebel	253 51	1	Einzelteile siehe Tafel 303, Seite 40
37	Bremsbacke	037 50	1	
38	Universalbremse	037 48	1	Bild 8-18

Tafel 303 Seilzüge - Gashebel

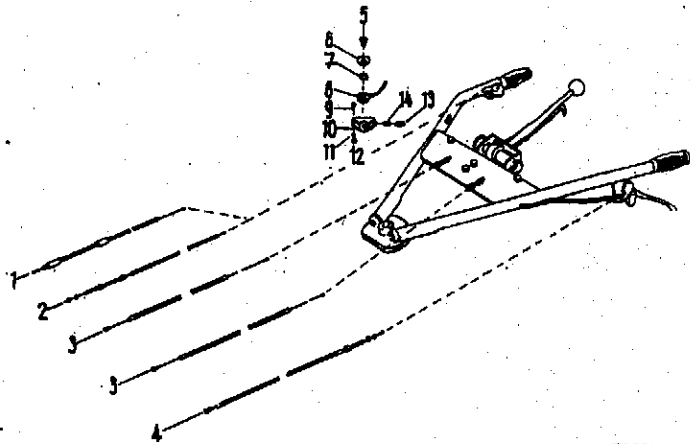

TAFEL 303

Tafel 303 Seilzüge - Gashebel

Bild	Benennung	Teil-Nr.	Stck.	Bemerkungen
1	Gaszug	023 26	1	für Jlo-Benzinmotor
a	Verstellschraube M 8 × 32	021 02	1	} Einzelteile von von Bild 1
b	Sechskantmutter M 8	006 23	1	
2	Gaszug	023 28	1	für Hirth-Dieselmotor
a	Verstellschraube M 8 × 32	021 02	1	} Einzelteile von Bild 2
b	Sechskantmutter M 8	006 23	1	
c	Federteller	028 28	2	} zu Bild 2
d	Feder	028 71	1	
e	Schraubnippel 5,5 × 8	024 23	2	
3	Bremszug	023 66	2	} Einzelteile von Bild 3 siehe Tafel 302, Seite 38, Bild 19/20
a	Verstellschraube M 8 × 35	021 03	2	
b	Sechskantmutter M 8	006 23	2	
4	Kupplungszug	023 64	1	für Jlo-Benzinmotor
a	Kupplungszug	023 63	1	für Hirth-Dieselmotor
b	Rückdruckfeder	037 31	1	} Einzelteile von Bild 4
c	Verstellschraube M 8 × 35	021 03	1	
d	Sechskantmutter M 8	006 23	1	
e	Gashebel	253 51	1	Bild 5-8, 10, 13, 14
5	Linsensenkschraube M 6 × 15	003 77	1	
6	Deckscheibe	032 46	1	
7	Federscheibe	032 07	1	
8	Zahnhebel	307 56	1	
9	Linsenschraube M 5 × 15	003 26	2	
10	Gehäuse	032 38	1	
11	Federring A 5	012 94	2	
12	Sechskantmutter M 5	005 92	2	
13	Sechskantnippel	032 53	1	
14	Zahnstange	032 44	1	

Tafel 311 Schaltstangen

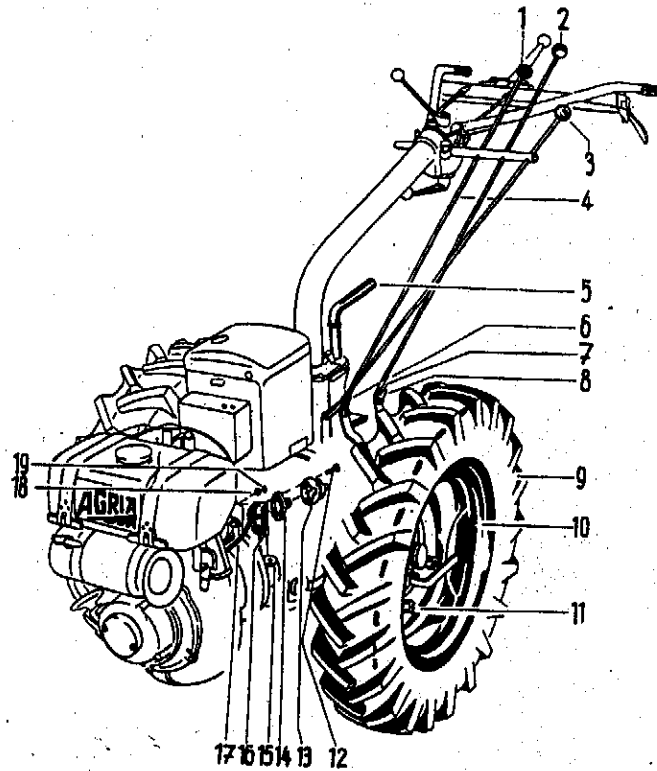

TAFEL 311

Tafel 311 Schaltstangen

Bild	Benennung	Teil-Nr.	Stck.	Bemerkungen
1	Griffkugel (schwarz)	042 98	1	
2	" (gelb)	042 95	1	
3	" (rot)	042 97	1	
4	Schaltstange	037 32	3	
5	Steckbolzen	265 97	1	
6	Spannfeder	037 61	3	
7	Scheibe 10,5	007 84	3	
8	Splint 3 x 20	014 60	3	
9	Reifen 6.00 - 16 AS	024 38	2	
a	Schlauch 6.00 - 16	024 55	2	Art. 1891
10	Scheibenrad 3.00 D - 16	056 36	2	
9	Reifen 4.00 - 12 AS	024 37	2	
a	Schlauch 4.00 - 12	024 52	2	Art. 1890
10	Scheibenrad 3.00 D - 12	056 33	2	
11	Kugelbundmutter M 14 x 1,5	006 84	6	
12	Linsenschraube M 4 x 25	003 24	2	
13	Steckdose	029 24	1	
14	Gummiplatte	031 13	1	
15	Rohrbefestigungswinkel	038 71	1	
16	Sechskantschraube M 6 x 15	001 12	1	
a	Federring A 6	012 95	1	
b	Sechskantmutter M 6	005 93	1	
17	Lichtleitungsrohr	038 76	1	
18	Sechskantmutter M 4	005 91	2	
19	Federring A 4	012 93	2	

Tafel 323 Motorhaube, Auspuff, Luftfilter (Dieselmotor)

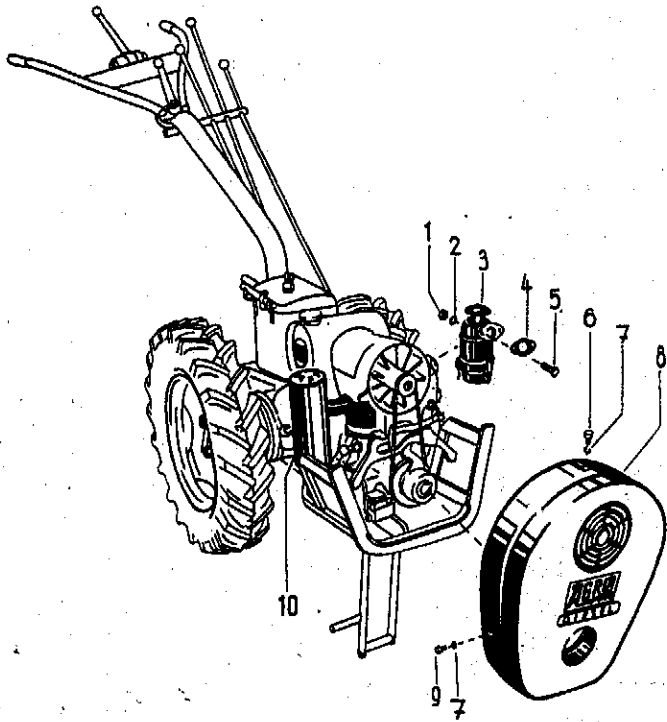

TAFEL 323

Tafel 323 Motorhaube, Auspuff, Luftfilter (Dieselmotor)

Bild	Benennung	Teil-Nr.	Stck.	Bemerkungen
1	Sechskantmutter M 10	005 97	2	
2	Federring A 10	012 97	2	
3	Olbadluftfilter	077 92	1	
4	Dichtung 40	011 40	1	
5	Sechskantschraube M 10 × 30	001 27	2	
6	" M 8 × 20	001 09	1	
7	Federscheibe B 8	011 91	3	
8	Motorhaube	038 52	1	
a	Sieblech	038 32	1	Einzelteil von Bild 8
9	Sechskantschraube M 8 × 15	001 02	2	
10	Auspuff	083 48	1	

Tafel 304 **Werkzeugsatz (Jlo-Motor)**

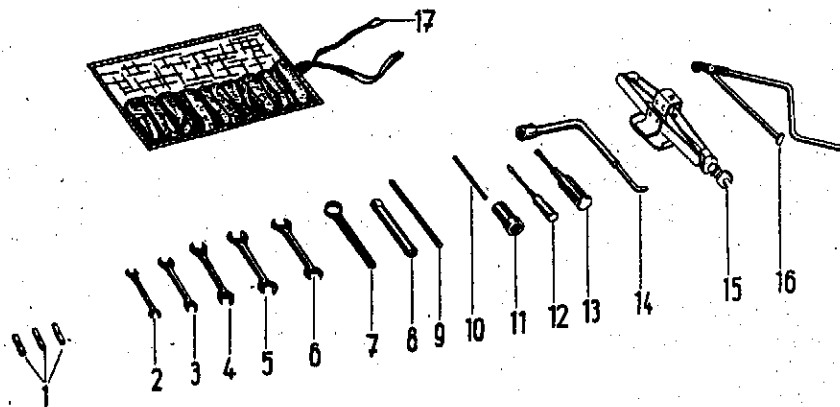

TAFEL 304

Bild	Benennung	Teil-Nr.	Stck.	Bemerkungen
1	Scherstift	056 82	3	
2	Doppelgabelschlüssel 8 × 9	024 88	1	
3	9 × 10	024 90	1	
4	entfällt			
5	Doppelgabelschlüssel 14 × 17	024 95	1	
6	17 × 19	024 96	2	
7	Ringschlüssel SW 27	025 39	1	
8	Steckschlüssel 14 × 17	025 01	1	
9	Drehstift 10 × 200	025 12	1	
10	} Steckschlüssel mit Knebel	085 25	1	
11				
12	Schraubenzieher	025 16	1	
13	Fettpresse	025 43	1	
14	Steckschlüssel SW 24	251 93	1	
15	} entfällt			
16				
17	Werkzeughülle	038 55	1	

Tafel 305 **Werkzeugsatz (Dieselmotor)**

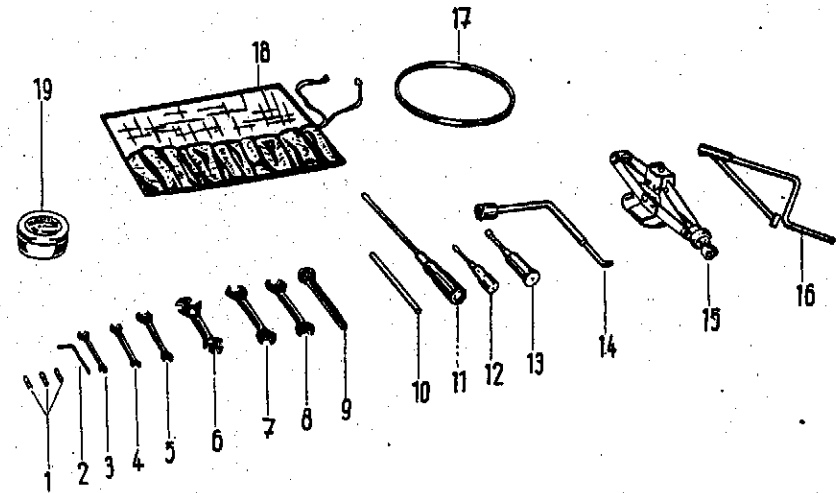

TAFEL 305

Bild	Benennung	Teil-Nr.	Stck.	Bemerkungen
1	Scherstift	056 82	3	
2	Sechskantstiftschlüssel SW 5	025 24	1	
3	Doppelgabelschlüssel 8 × 9	024 88	1	
4	9 × 10	024 90	1	
5	} entfällt			
6				
7	Doppelgabelschlüssel 17 × 19	024 96	2	
8	entfällt			
9	Ringschlüssel SW 27	025 39	1	
10	Drehstift 10 × 200	025 12	1	
11	Schraubenzieher	025 18	1	
12	Fettpresse	025 16	1	
13	Steckschlüssel SW 24	025 43	1	
14	Steckschlüssel SW 24	251 93	1	
15	} entfällt			
16				
17	Keilriemen 10 × 750	024 72	1	
18	Werkzeughülle	038 55	1	
19	Zündlunten 5 Ø (200 St.-Dose)	024 32	1	

Tafel 186 Lichtmaschine
(Art. 1889 b)

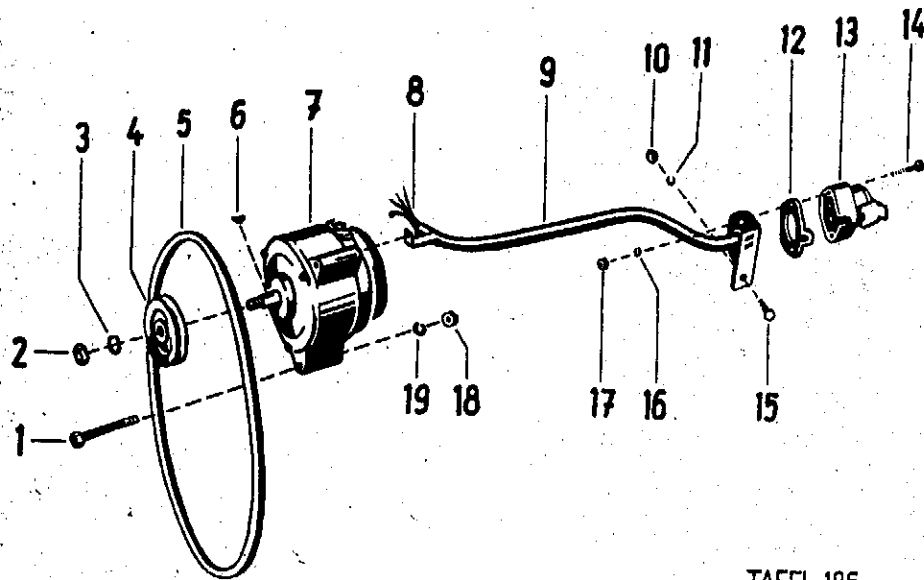

TAFEL 186

Tafel 186 Lichtmaschine
(Art. 1889 b)

Bild	Benennung	Teil-Nr.	Stck.	Bemerkungen
1	Sechskantschraube M 8 × 70	000 69	2	
2	Sechskantmutter M 12 × 1,5	006 37	1	
3	Federring A 12	012 98	1	
4	Keilriemenscheibe	038 42	1	
5	Keilriemen 10 × 850	024 73	1	
6	Scheibenfeder 3 × 5	016 90	1	
7	Lichtmaschine	029 40	1	
8	Lichtleitung 4 × 1" × 550		1	
9	Lichtleitungsrohr	038 51	1	
10	Sechskantmutter M 6	005 93	1	
11	Federring A 6	012 95	1	
12	Gummiplatte	031 13	1	
13	Steckdose	029 25	1	zu Bild 13
14	Linsenschraube M 4 × 25	003 24	2	
15	Sechskantschraube M 6 × 15	001 12	1	
16	Federring A 4	012 93	2	
17	Sechskantmutter M 4	005 91	2	
18	" M 8	005 95	2	
19	Federring A 8	012 96	2	

Tafel 181 Beleuchtung auf der Maschine
(Art. 1889 d)

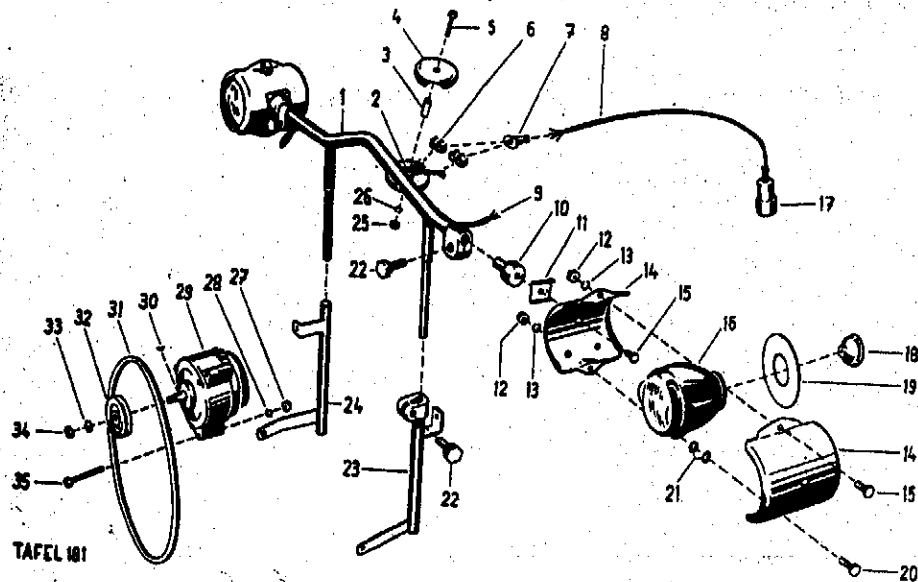

TAFEL 181

Tafel 181 Beleuchtung auf der Maschine
(Art. 1889 d)

Bild	Benennung	Teil-Nr.	Stck.	Bemerkungen
1	Leuchtenträger	038 031	1	
2	Leitung 3 × 1 ² × 700		1	
3	Isolierschlauch B 6 × 7,2 × 20		1	
4	Verteilerdose	037 94	1	
5	Sechskantschraube M 6 × 40	001 61	1	
6	Leitungsverbinder B 4	022 48	1	
7	Gummitülle	029 28	1	
8	Leitung 4 × 1 ² × 600		1	
9	3 × 1 ² × 600		1	
10	Leuchtenhalter	038 04	2	
11				
12	Sechskantmutter M 8	005 95	4	
13	Federring A 8	012 96	4	
14	Scheinwerferschutzhülle	067 51	4	
15	Sechskantschraube M 8 × 12	001 50	2	
16	Scheinwerfer	029 47	2	
a	Dichtungsstülle	021 35	2	
b	Glühlampe H 7 V 3 W	022 60	4	
17	Stecker	029 27	1	
18	Schlussleuchte	030 02	2	gehört zu Bild 16
19	Führungsring	067 52	2	
(15)	Sechskantschraube M 8 × 18	001 04	2	
20	M 8 × 25	000 19	2	
21	Scheibe 8,4	007 82	4	
22	Sechskantschraube mit Zentrierkegel M 12 × 28	001 92	3	(davon 1 zu Bild 23)
23	Aufnahmerohr f. Leuchtenträger links	038 05	1	
24	Aufnahme für Leuchtenträger rechts	038 06	1	bei angebaute Dieselmotor
a	Aufnahme für Leuchtenträger	038 01	1	bei angebaute Dio-Motor
25	Sechskantmutter M 6	005 93	1	
26	Federring A 6	012 95	1	
27	Sechskantmutter M 8	005 95	2	
28	Federring A 8	012 96	2	
29	Lichtmaschine	029 40	1	
30	Scheibenfeder 3 × 5	016 90	1	
31	Keilriemen 10 × 850	024 73	1	
32	Keilriemenscheibe	038 42	1	
33	Federring A 12	012 98	1	
34	Sechskantmutter M 12 × 1,5	006 37	1	
35	Sechskantschraube M 8 × 70	000 69	2	

Tafel 182 Teile im Werkzeugkasten

(Art. 1889 d/e)

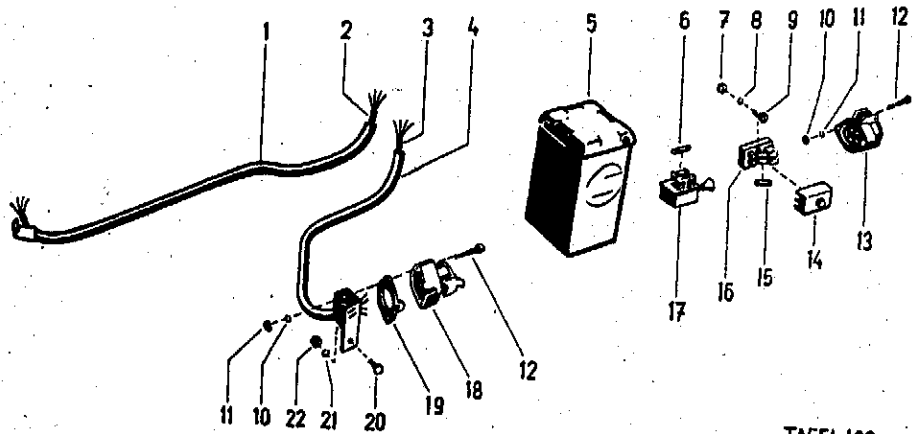

TAFEL 182

Tafel 182 Teile im Werkzeugkasten

(Art. 1889 d/e)

Bild	Benennung	Teil-Nr.	Stück.	Bemerkungen
1	Lichtleitungsrohr	038 10	1	für Dieselmotor
a	"	038 07	1	} für Jlo-Motor
b	"	038 12	1	
2	Leitung 4 × 1 ² × 1050		1	
a	Dichtungstülle	021 36	1	
3	Leitung 4 × 1 ² × 750		1	Sicherungs- und Steckdose Bild 13, z. Steckdose Bild 16
4	Lichtleitungsrohr		1	für Dieselmotor
a	"	038 11	1	} für Jlo-Motor
b	Gleichrichter	038 08	1	
5	Batterie 6 V 8 Ah	029 44	1	
6	Sicherung	029 55	1	
7	Sicherung	029 19	1	
8	Sechskantmutter M 5	005 92	2	
9	Federring A 5	012 94	2	
10	Linsenschraube M 5 × 15	003 26	2	
11	Sechskantmutter M 4	005 91	4	
12	Federring A 4	012 93	4	
13	Linsenschraube M 4 × 25	003 24	4	
14	Steckdose	029 24	1	
a	Dichtungstülle	021 36	1	
15	Deckel zur Sicherungsdose	031 10	1	gehört zu Bild 16
16	Sicherung	029 19	2	
17	Sicherungsdose	029 16	1	
18	Lichtschubschalter	029 34	1	
a	Splint 2 × 20	014 54	1	
19	Steckdose	029 25	1	
20	Gummiplatte	031 13	1	gehört zu Bild 18
21	Sechskantschraube M 6 × 1,5	001 12	1	
22	Federring A 6	012 95	1	
a	Sechskantmutter M 6	005 93	1	
b	Leitung schwarz B 1,5 ² × 150		1	} Zuglichtschalter
c	Leitung weiss B		1	
d	Isolierschlauch B 8 × 9,4 × 80		1	Sicherungsdose
e	Leitung violett B 1,5 ² × 300		1	Zuglichtschalter
f	" rot B 1,5 ² × 280		1	Batterie (+)
g	" schwarz B 1,5 ² × 180		1	Steckdose Bild 13
h	" weiss B		1	Batterie (-)
	Ballhupe	165 53	1	Sicherungsdose Steckdose Bild 13